



# WORLD OF TANKS

## НАША ИГРА

### PZ.KPFW.VI TIGER I

Разработка «Тигра» началась в 1937 году. В 1942 году было запущено массовое производство. Всего было 1347 машин. При создании танка были применены традиционные решения. Его ходовая часть была похожа на используемую в «Пантерах», а корпус занимал всю ширину, заданную габаритами гусениц. Это позволило установить на танке мощнейшую крупнокалиберную пушку 8,8 см Kw.K 36 L/56.

Впервые «Тигры» были применены в бою под Ленинградом. Вскоре они вошли в состав большинства немецких бронетанковых войск. «Тигр» стал первым немецким тяжёлым танком Второй мировой войны и казался гигантом по сравнению с советскими и союзными танками, представленными главным образом «Шерманами» и Т-34.



# ИНСТРУКЦИЯ ПО СБОРКЕ

## ВНИМАНИЕ!

Перед сборкой модели ознакомьтесь с этой инструкцией. Техника безопасности:

1. Не давайте набор детям младше трёх лет во избежание попадания мелких деталей в рот и дыхательные пути.
  2. Соблюдайте осторожность при работе с острыми инструментами.
- Клей и краски в комплект не входят.
  - Сборку модели осуществляйте в хорошо освещённом помещении.

- Детали от литников осторожно отделяйте острым ножом или кусачками. Места среза деталей зачищайте ножом или наждачной бумагой.
- Номера деталей обозначены цифрами («1», «2», «3»), литники с этими деталями обозначены латинскими буквами («А», «В», «С»).
- Для склейки модели используйте специальный модельный клей на основе дихлорэтана.
- Модель рекомендуется окрашивать красками для пластиковых моделей при помощи специальных кистей и/или спреев.
- Вы можете приобрести клей, краски, грунт для предварительной покраски и другие аксессуары в интернет-магазине HobbyGames.ru

Советы начинающему моделисту: [HobbyGames.ru/soveti-nachinajushhemu-modelistu](http://HobbyGames.ru/soveti-nachinajushhemu-modelistu)

- ← Приклеить детали на указанное место  
← Установить деталь на указанное место без клея

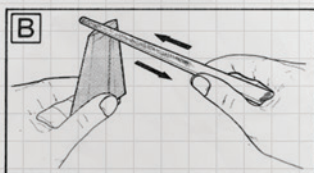
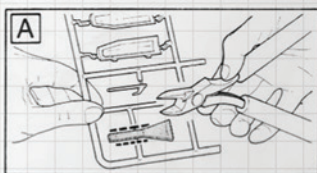

## КАК НАКЛЕИТЬ ДЕКОЛЬ

1



1. Вырежьте деколь из листа и опустите в воду комнатной температуры.

2

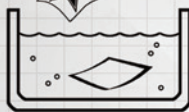

2. Извлеките деколь из воды. Желательно это делать при помощи пинцета и кисточки.

3

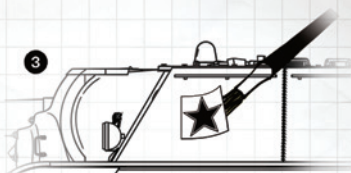

3. Аккуратно наложите деколь на соответствующее место пластиковой модели.

4

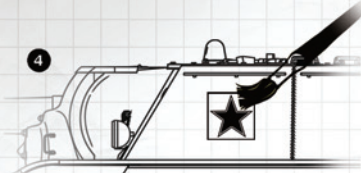

4. Тщательно разгладьте деколь, удалив кисточкой пузырьки и прочие дефекты.

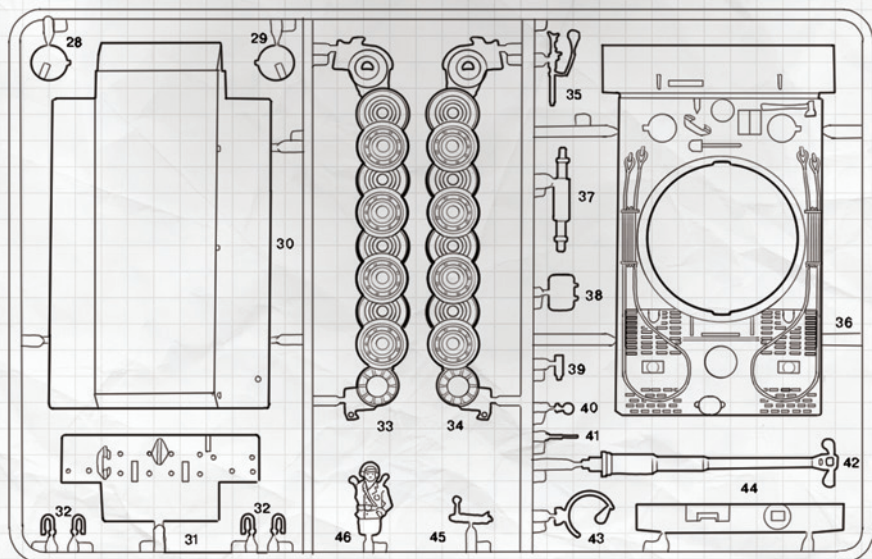
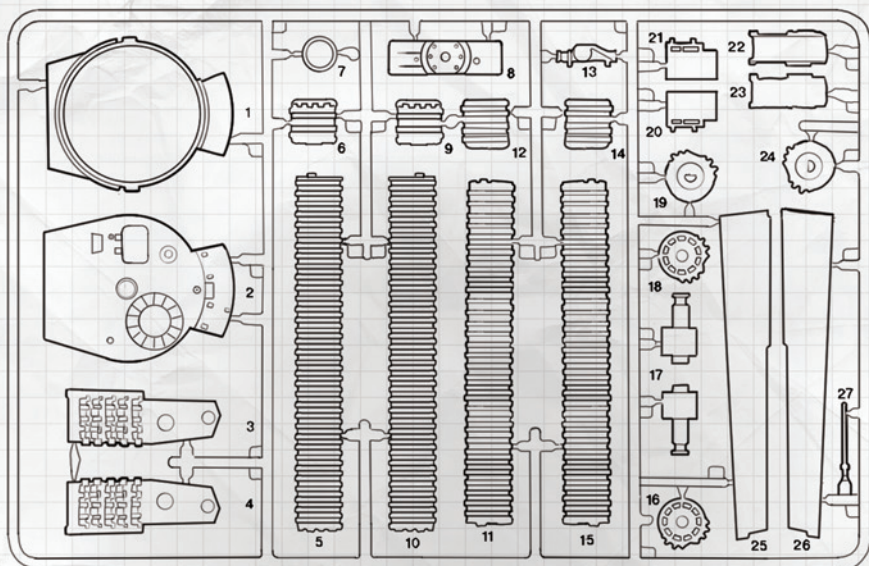

1

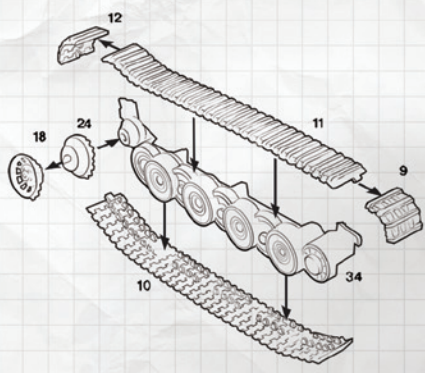

A

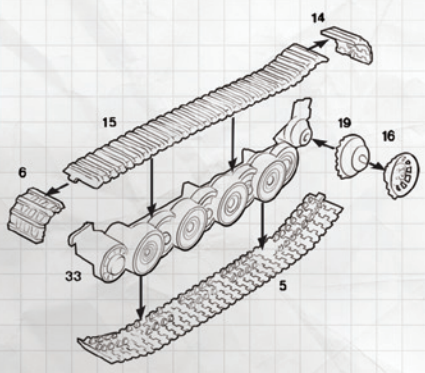

B

2

B

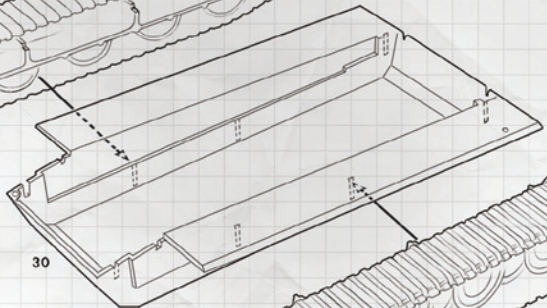
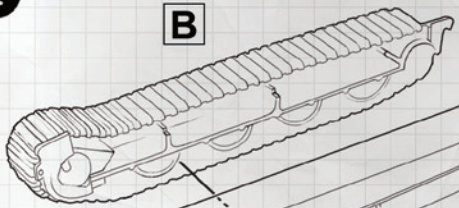

30

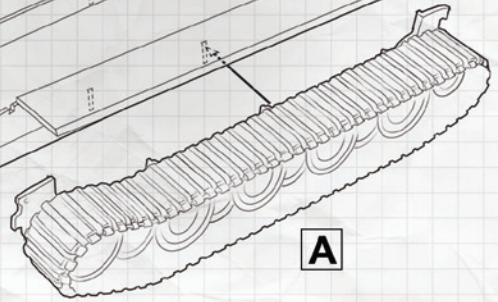

A

C

3

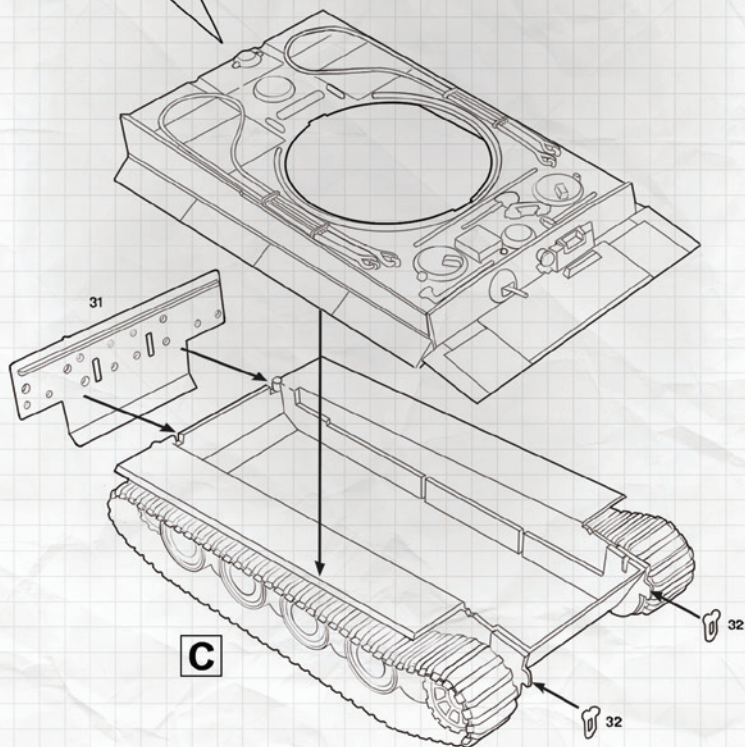
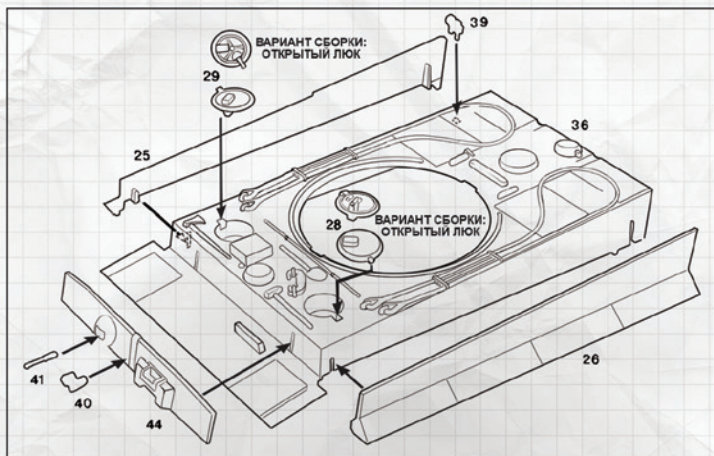

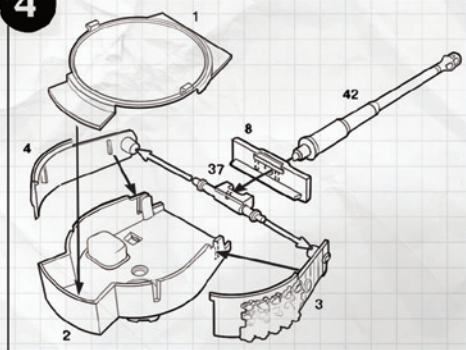
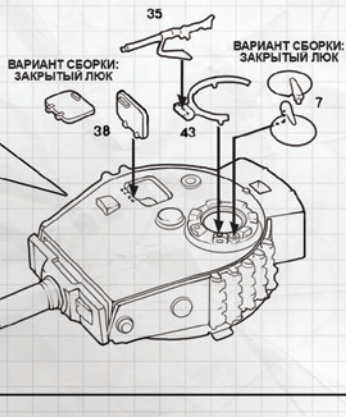
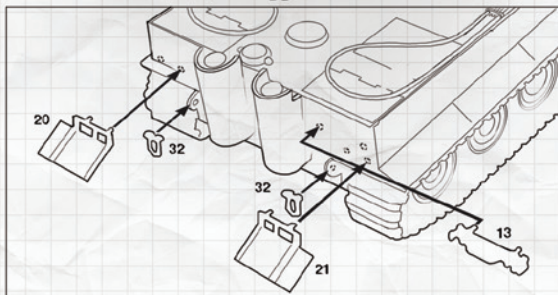
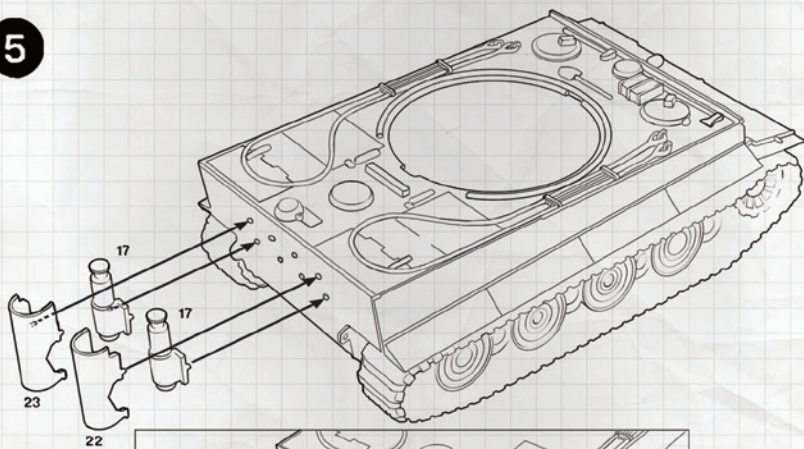
**4****D****5**

6

D

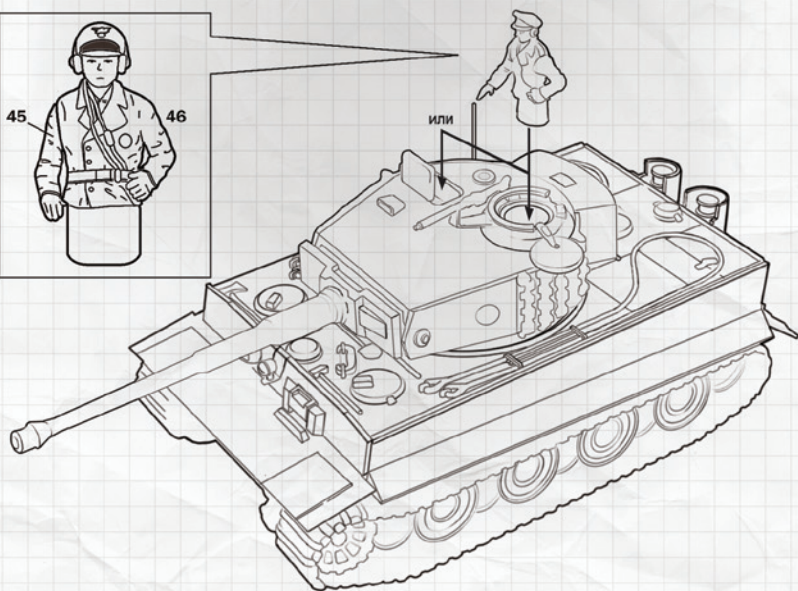
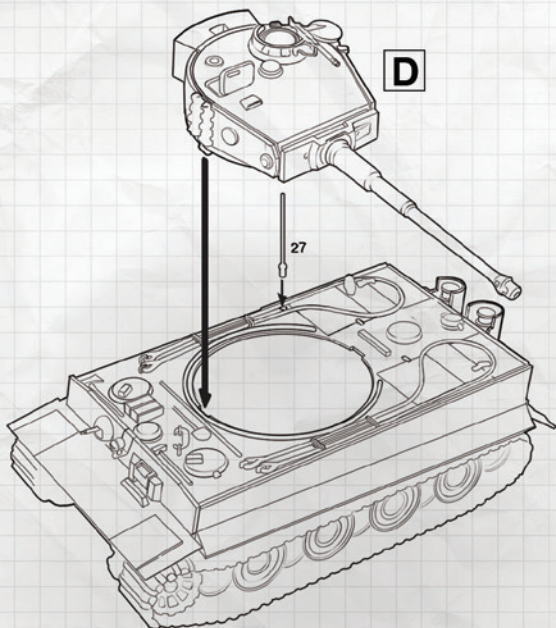

## Вариант 1 (зимний)

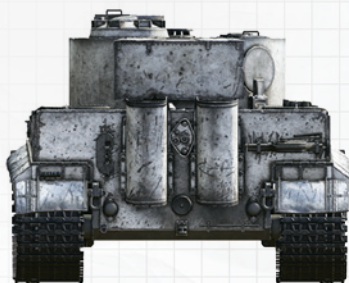
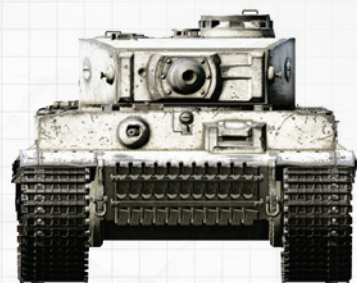
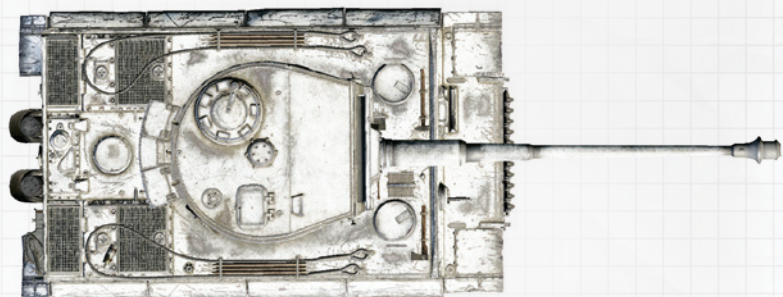



## Вариант 2 (зимний)

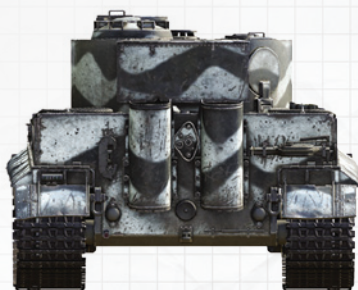
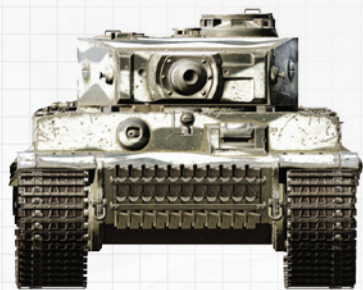
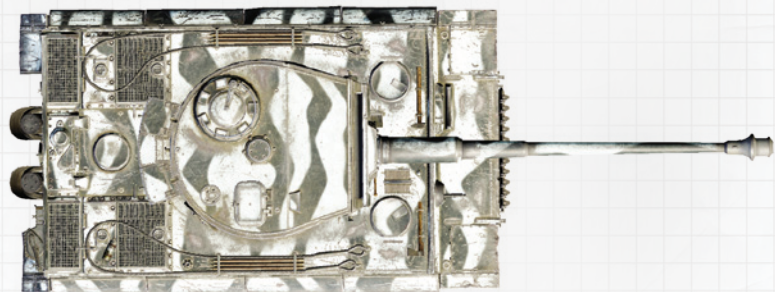

# Схемы покраски

## Вариант 3 (пустынный)



# Схемы покраски

## Вариант 4 (летний)

