

## СХЕМА ОКРАСКА МОДЕЛИ И РАЗМЕЩЕНИЕ ДЕКАЛЕЙ

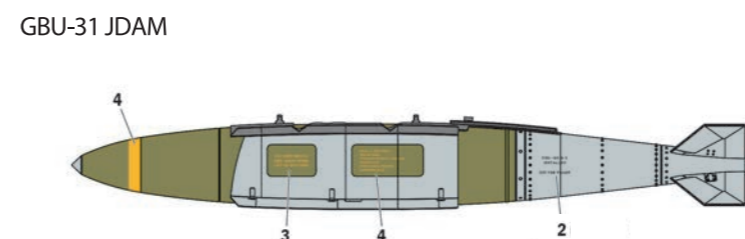
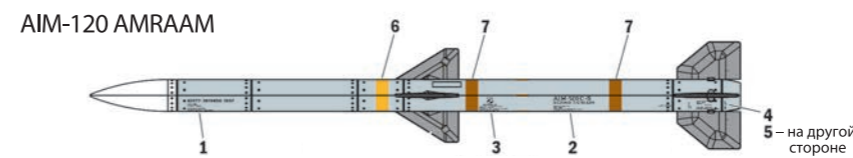
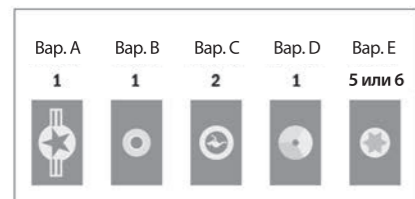
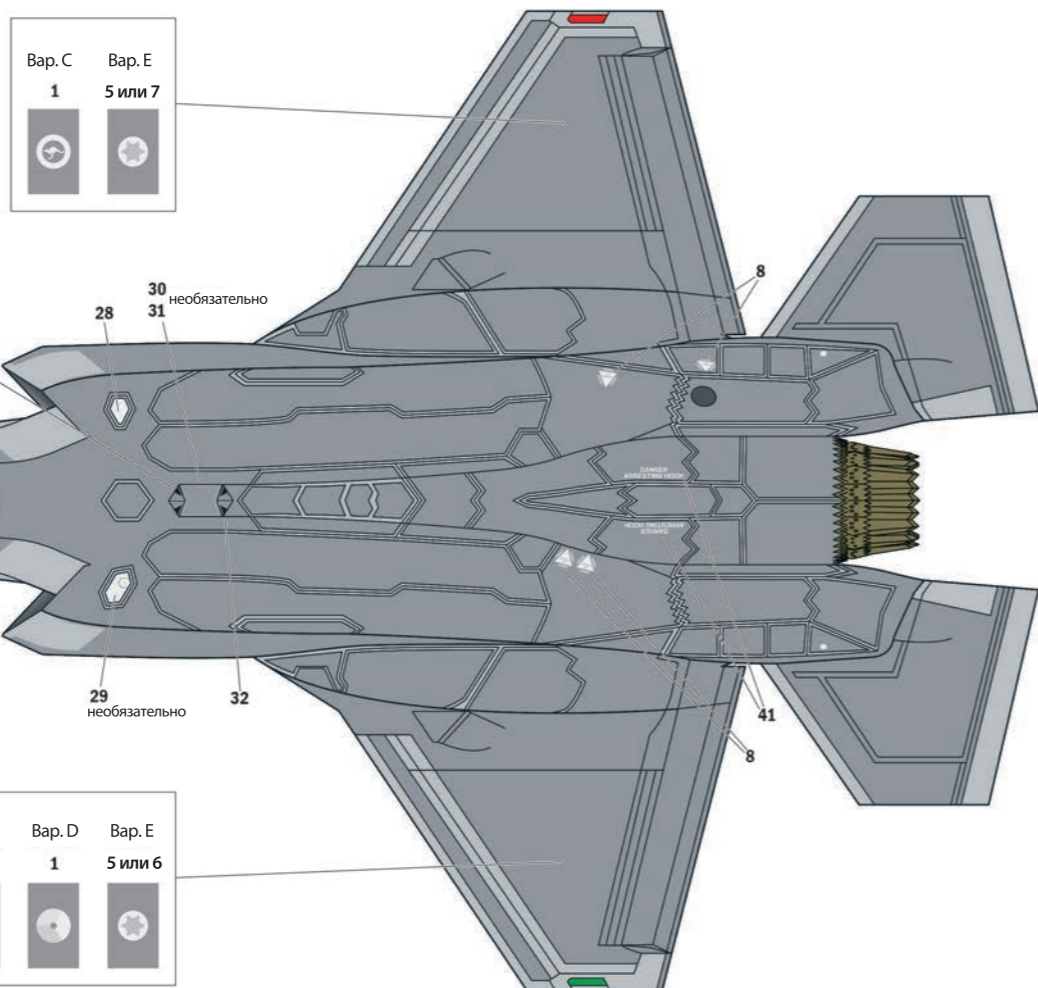
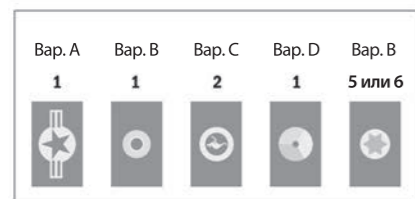
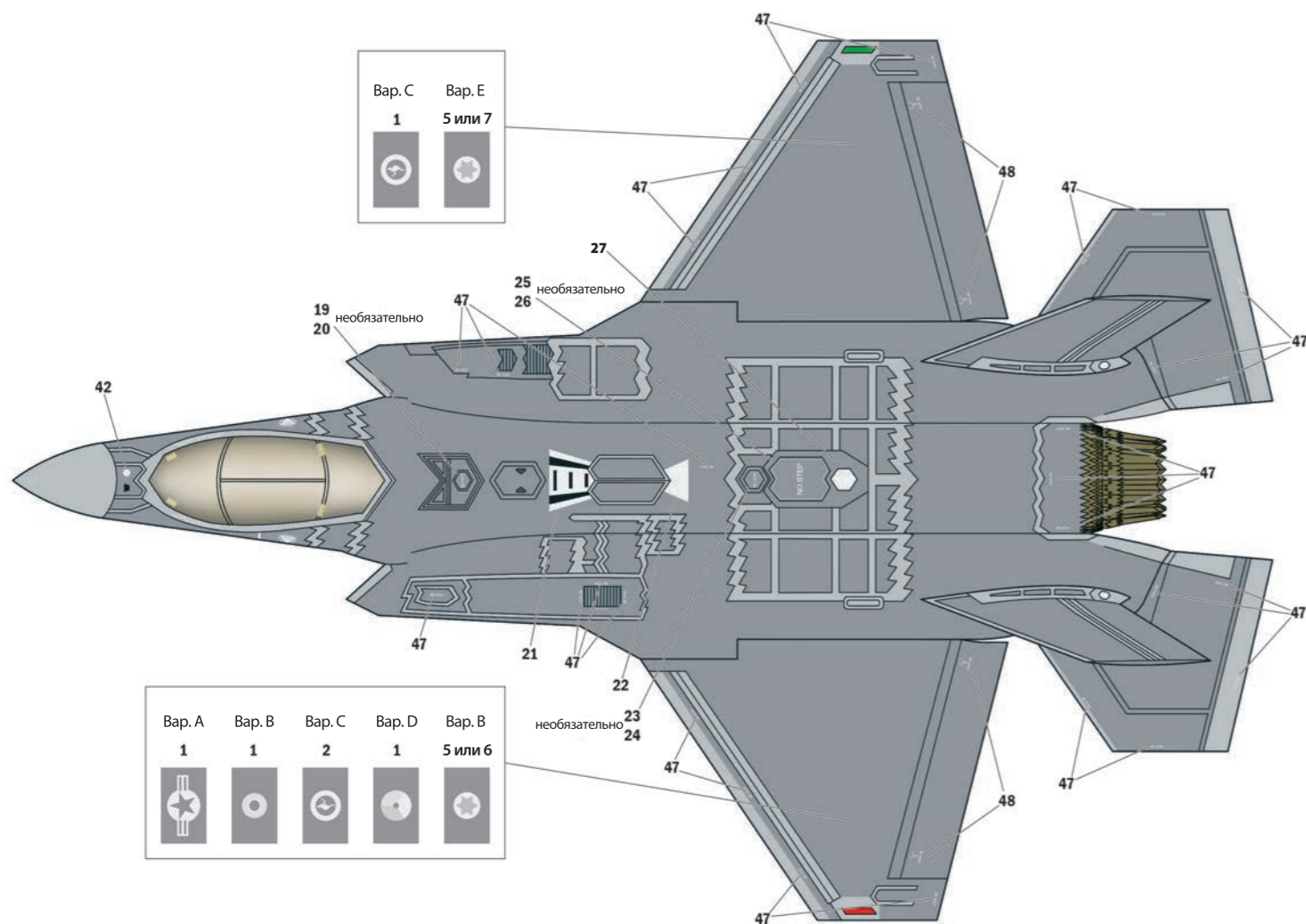

«Звезда» – 17 Белый  
"Tamiya" – XF2 White

«Звезда» – 7 Сталь  
"Tamiya" – XF56 Metallic grey metallic

«Звезда» – 2 Серо-голубой  
"Tamiya" – XF18 Medium blue

«Звезда» – 55 Защитный  
"Tamiya" – XF61 Dark green

«Звезда» – 7 Сталь  
"Tamiya" – XF56 Metallic grey metallic

«Звезда» – 2 Серо-голубой  
"Tamiya" – XF18 Medium blue

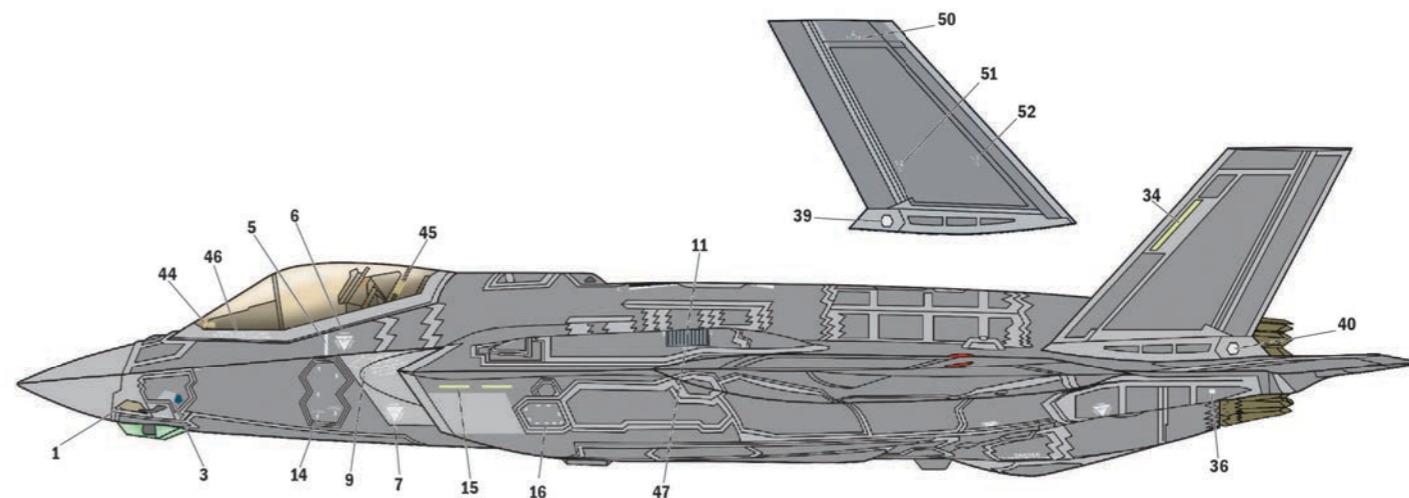

«Звезда» – 31 Серый  
"Tamiya" – XF53 Neutral grey

«Звезда» – 30 Светло-серый  
"Tamiya" – XF80 Royal light gray

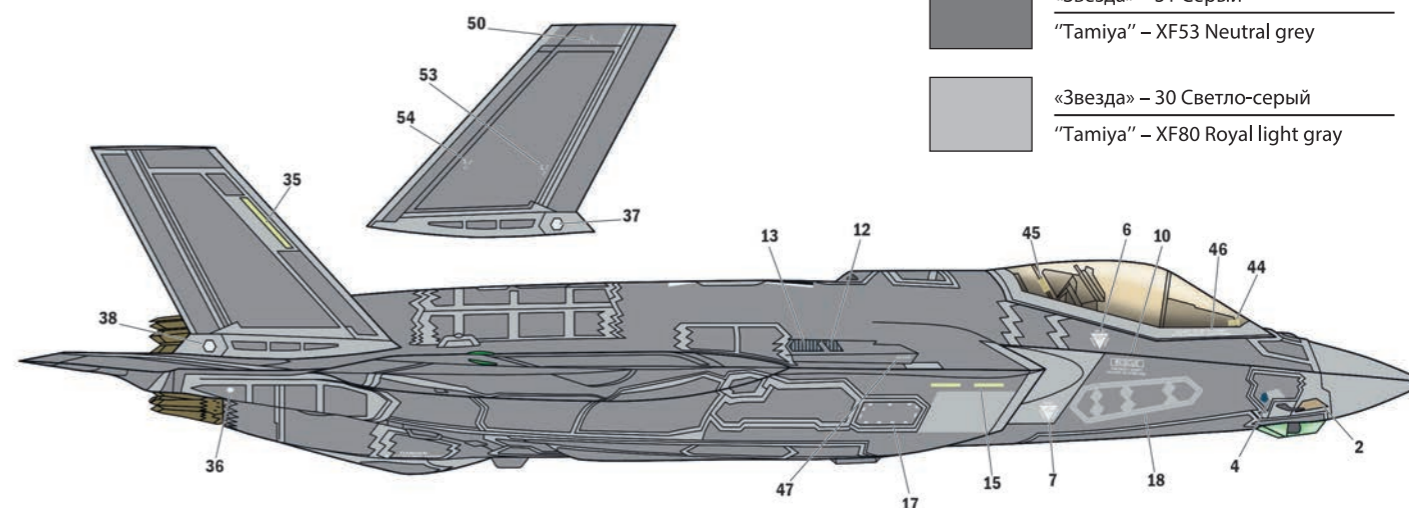



Вариант А – 33й истребительный авиаполк ВВС США, авиабаза Эглин США, 2015.

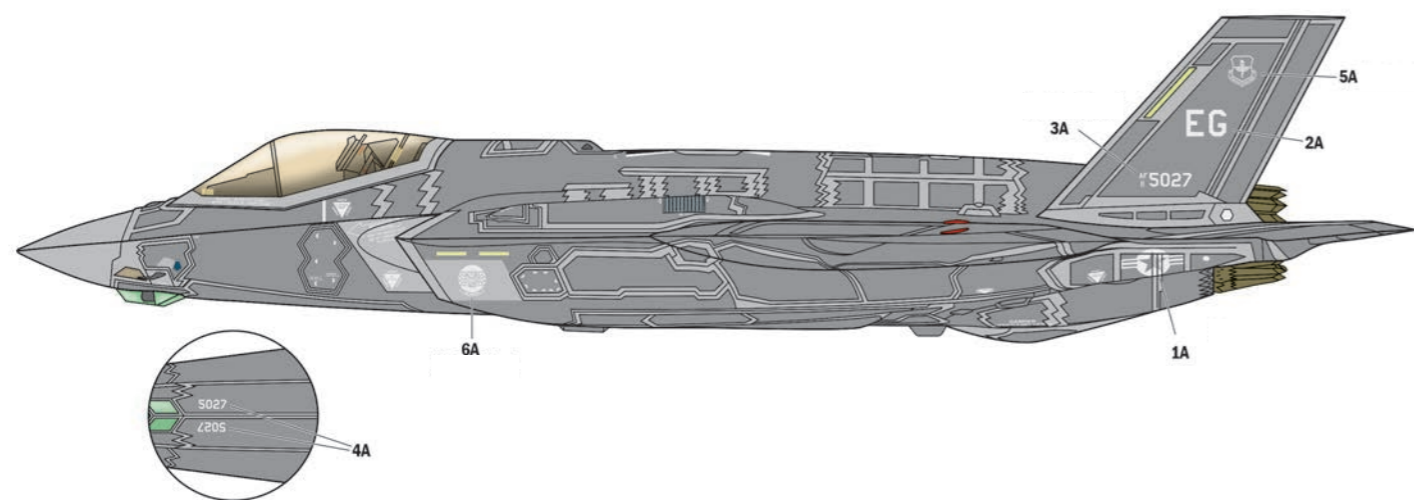

Вариант D – Королевские военно-воздушные силы Нидерландов, авиабаза Лееварден, Нидерланды, 2016.

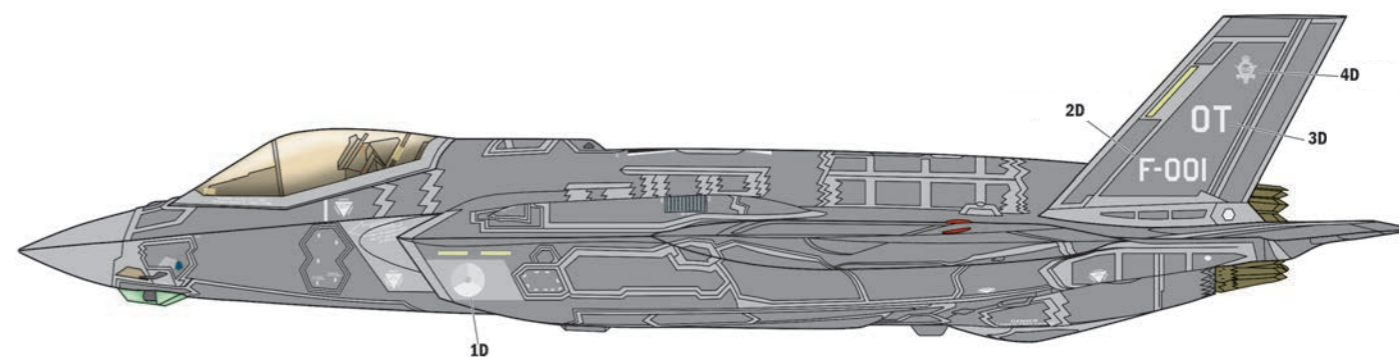

Вариант B – ВВС Италии, 13 группа 32 штурмовой авиабригады, авиабаза Амендола, Италия, 2017.

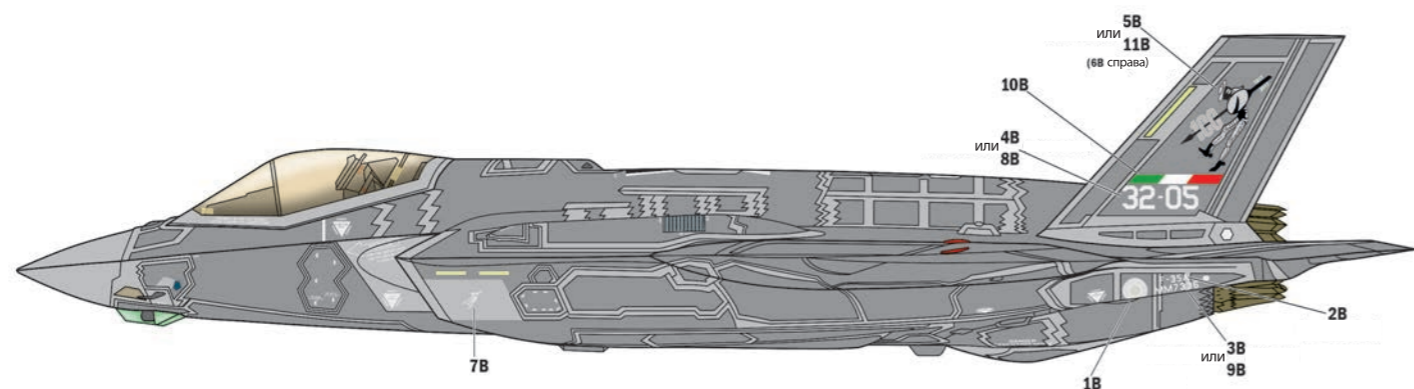

Вариант E – Военно-воздушные силы Израиля, авиабаза Неватим, Израиль 2017.

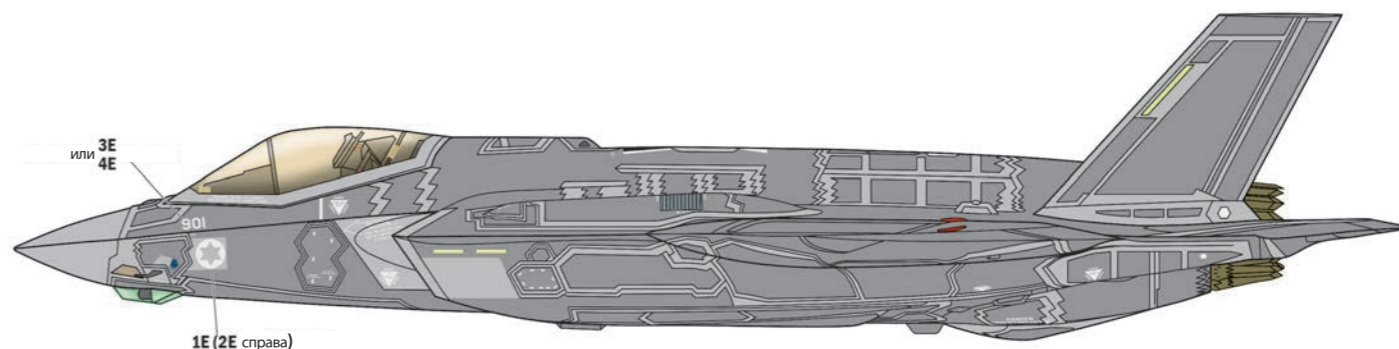

Вариант C – Королевские ВВС Австралии, 61-я испытательная эскадрилья истребителей, Вильямтаун, Австралия 2016.

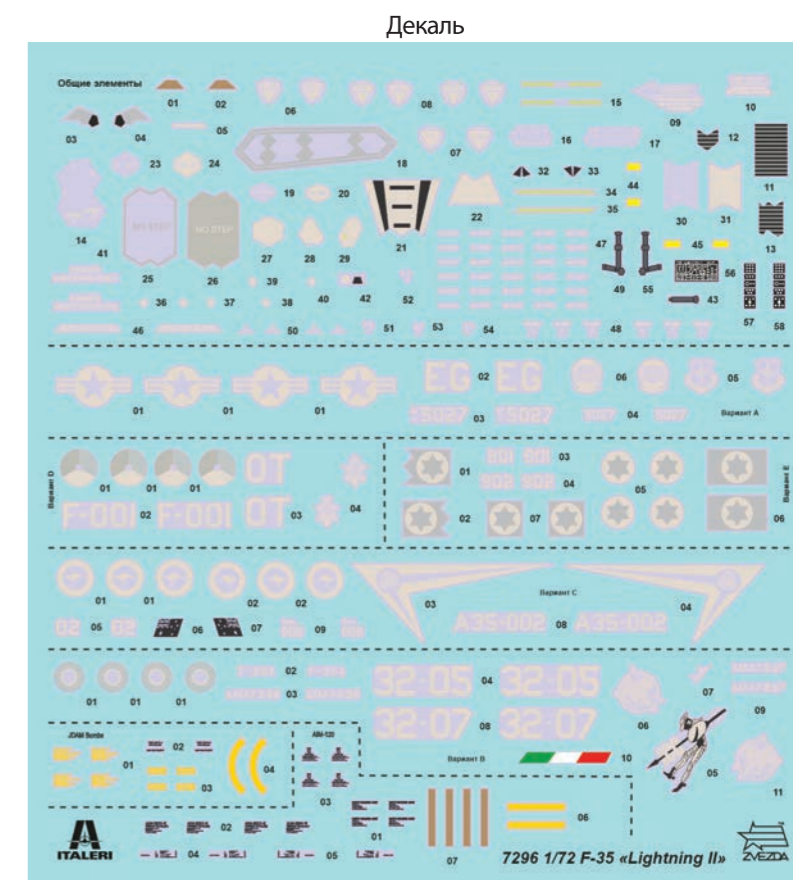
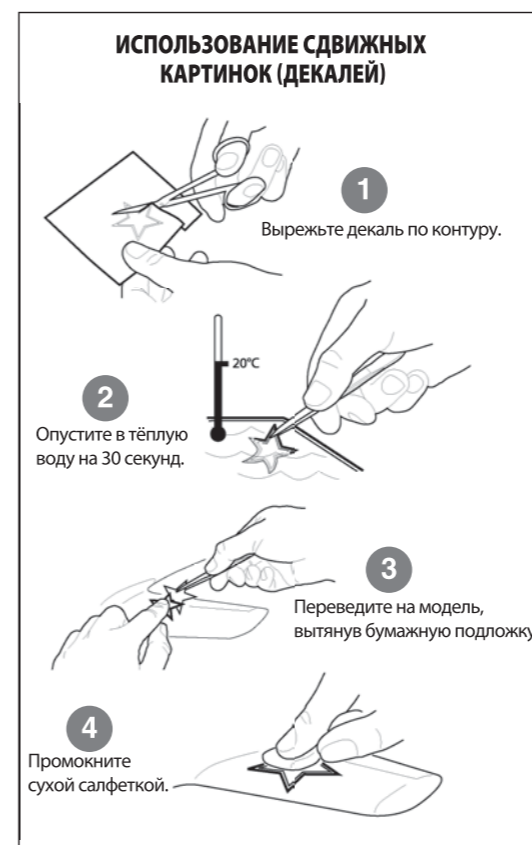
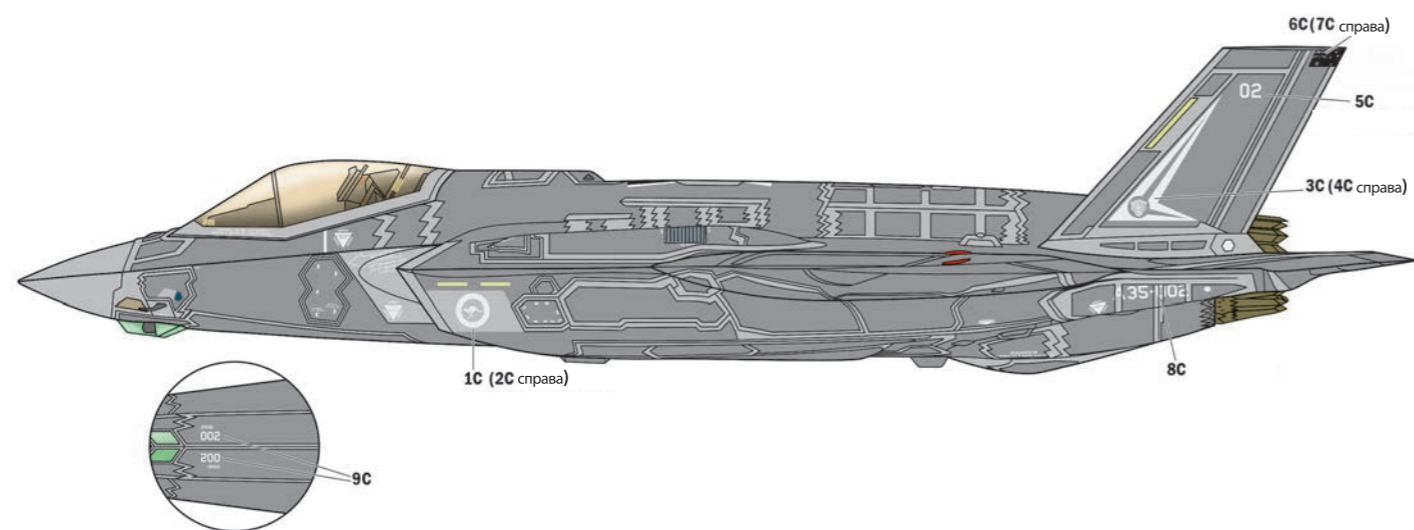

После нанесения декалей мы рекомендуем использовать матовый лак Мастер акрил (МАКР-61). Это дополнительно защитит вашу модель от внешних воздействий, а также придаст необходимую матовость. Лак выпускается предприятием «Звезда» и продаётся отдельно.