



РОССИЙСКИЙ БРОНЕТРАНСПОРТЕР БТР-80А RUSSIAN ARMORED PERSONNEL CARRIER BTR-80A

МАСШТАБ 1:35

СДЕЛАНО В РОССИИ

№3560

MADE IN RUSSIA

SCALE 1:35

Российский БТР-80А

БТР-80А – это дальнейшее развитие основного российского бронетранспортера (№3558). На основном образце установлена башня улучшенной конструкции, что позволяет вести огонь на углах возвышения до 70 градусов, поражая вертолеты и самолеты противника на дистанции до 4000 м. На машине установлен танковый ночной прицел позволяющий в ночных условиях поражать цели на дальности до 900 м.

Russian BTR-80A

The latest BTR-80A is a further development of the basic 8-wheeled Russian armored carrier (Zvezda №3558). The new vehicle has an improved turret, able to fight enemy helicopters at an elevation of 70° and at distance of 4000 m. The BTR-80A has an infrared night fighting system, able to hit targets up to 900 m distances.

Rusia BTR-80A

La última BTR-80A es un desarrollo posterior de la base de 8 ruedas compañía rusa armado (Zvezda № 3558). El nuevo vehículo cuenta con una torreta mejorada, capaz de luchar contra helicópteros enemigos en una elevación de 70 ° ya una distancia de 4000 m. El BTR-80A tiene un sistema de lucha contra la noche de infrarrojos, capaces de alcanzar blancos a distancias de 900 m.

Russischen BTR-80A

Die neueste BTR-80A ist eine Weiterentwicklung des Basis-8-Rad gepanzerte russische Carrier (Zvezda № 3558). Das neue Fahrzeug verfügt über einen verbesserten Turm, in der Lage, feindliche Hubschrauber auf einer Höhe von 70 ° und bei einem Abstand von 4000 m zu kämpfen. Der BTR-80A verfügt über eine Infrarot-Nacht Kampfsystem, in der Lage, Ziele zu treffen bis zu 900 m Distanzen.

Russo BTR-80A

L'ultima BTR-80A è un ulteriore sviluppo della base 8 ruote vettore russo blindato (Zvezda № 3558). Il nuovo veicolo ha una torretta migliorata, in grado di combattere gli elicotteri nemici, ad un'altitudine di 70 ° e ad una distanza di 4000 m. Il BTR-80A ha un sistema di combattimento notturno a raggi infrarossi, in grado di colpire obiettivi fino a distanze di 900 m.

Russe BTR-80A

La dernière BTR-80A est un développement ultérieur de la base de support 8-blindé à roues russe (Zvezda № 3558). Le nouveau véhicule a une tourelle améliorée, capable de combattre les hélicoptères adverses à une altitude de 70 ° et à une distance de 4000 m. Le BTR-80A dispose d'un système infrarouge de nuit combats, capable de frapper des cibles jusqu'à 900 m distances.

РУКОВОДСТВО ПО СБОРКЕ

Перед тем как приступить к сборке модели проверьте комплектацию набора и целостность отливок и тщательно изучите инструкцию по сборке. В случае последующей окраски модели рекомендуется обезжирить отливки, например, мыльным раствором. Детали отделяйте от литников ножом или другим режущим инструментом (соблюдая осторожность при работе с острыми предметами). Зачистите облой и места среза, например, при помощи мелкой наждачной бумаги. Сборку модели производите согласно схеме сборки. Для удобства сборки каждая деталь на сборочной схеме обозначена номером, например **A2**. Детали, не указанные в инструкции, при сборке не применяются. При работе с мелкими деталями лучше использовать пинцет. Детали склеивайте клеем, выпускаемым предприятием «ЗВЕЗДА». Клей продается отдельно от набора. Используйте минимальное количество клея, чтобы не испортить модель. Не наносите клей на окрашенную поверхность. Склеенные детали оставляйте до полного высыхания. **Модель рекомендуется окрашивать специальными красками для пластиковых моделей, выпускаемыми предприятием «ЗВЕЗДА».** Краски в комплект не входят. Цвет краски на сборочной схеме обозначен буквой, например **A**. Схема окраски и номера красок даны на шестой странице инструкции. При работе необходимо иметь кусок мягкой ткани (фланель, хлопок и т.д.) для очистки кисти при переходе с одного цвета краски на другой. Клей с кисточки удаляйте также тканью. Все работы производите в проветриваемом помещении вдали от источников огня.

ATTENZIONE - Consigli utili!

Prima di iniziare il montaggio, studiare attentamente il disegno. Staccare con molta cura i pezzi dalle stampate, usando un taglia-balsa oppure un paio di forbici e togliere con una piccola lima o con carta vetro fine eventuali sbavature. Mai staccare i pezzi con le mani. Montarli seguendo l'ordine della numerazione delle tavole. Eliminare dalla stampata il numero del pezzo appena montato, facendogli sopra una croce.

ACHTUNG-Ein nützlicher Rat!

Vor der Montage die Zeichnung aufmerksam studieren. Die einzelnen Montageteile mit einem Messer oder einer Schere vom Spritzling sorgfältig entfernen. Eventuelle Grate werden mit einer Klinge oder feinem Schmirgelpapier beseitigt. Keinesfalls die Montageteile mit den Händen entfernen. Bei der Montage der Tafelnummerierung folgen. Die Nummer der schon montierten Teile auf dem Spritzling ankreuzen. Bitte nur Plastikklebstoff verwenden.

ATTENTION - Useful advice! Study the instructions carefully prior to assembly. Remove parts from frame with a sharp knife or a pair of scissors and trim away excess plastic. Do not pull off parts. Assemble the parts in numerical sequence. Use plastic cement ONLY and use cement sparingly to avoid damaging the model. Paint small parts before detaching them from frame. Remove paint where parts are to be cemented.

ATENCIÓN - Consejos útiles!

Estudiar las instrucciones cuidadosamente antes de comenzar el montaje. Separar las piezas de las bandejas con un cuchillo afilado o un par de tijeras, y retirar el exceso de plástico o rebaba. No arrancar las piezas. Montar las piezas en orden numérico. Utilizar SOLAMENTE pegamento para plástico y en poca cantidad para evitar que se dane el modelo. Pintar las piezas pequeñas antes de separarlas de la bandeja. Retirar la pintura de los lugares por donde se deban pegar las piezas.

ATTENTION - Conseils utiles!

Avant de commencer le montage, étudier attentivement le dessin. Détacher avec beaucoup de soin les morceaux des moules en usant un massicot ou bien un pair de ciseaux et couper avec une petite lame ou avec de papier de verre fin ébarbages éventuels. Jamais détacher les morceaux avec les mains. Monter les en suivant l'ordre de la numération des tables. Eliminer de la moule le numéro de la pièce qui vient d'être montée, en le bifant avec une croix. Employer seulement de la colle pour polystyrol.

ISTRUZIONI per l'applicazione delle decalcomanie. Ritagliare le decalcomanie occorrenti dal foglio, immergerle in un bicchiere d'acqua pulita per circa 1/2 minuto, metterle in posizione sul modello e farle scivolare dalla carta: per una migliore aderenza comprimerle con una pezzuola pulita.

DIRECTIONS for applying the decals. Cut the required decals out of the sheet; dip them into a glass of clean water for about 1/2 minute; position the decals on the kit, letting them slide from the paper. For a better adhesion, press them by means of a clean rag.

ANWEISUNGEN für Abziehbilder-Anbringung: Die benötigten Abziehbilder vom Blatt abscheiden, in ein Glas reines Wasser für etwa 1/2 Minute eintauchen, auf das Modell legen und dann vom Papierbogen abnehmen. Um eine bessere Haftung zu erzielen, die Abziehbilder mit einem reinen Tuch andrücken.

INSTRUCTION pour l'application des décalcomanies. Couper les décalcomanies choisies et les plonger environ trente secondes dans un peu d'eau propre. Les placer sur le modèle en les faisant glisser de leur feuille et presser avec un morceau de chiffon pour éliminer les bulles d'air.

ISTRUCCIONES Para la aplicación de las calcomanías: cortar las requeridas, sumergirlas en un recipiente de agua limpia durante 1/2 minuto, colocar las calcomanías sobre el modelo, haciéndolas deslizar sobre el papel. Para una mejor adherencia, presionarlas con un trapo limpio.

СБОРКА ASSEMBLING

1

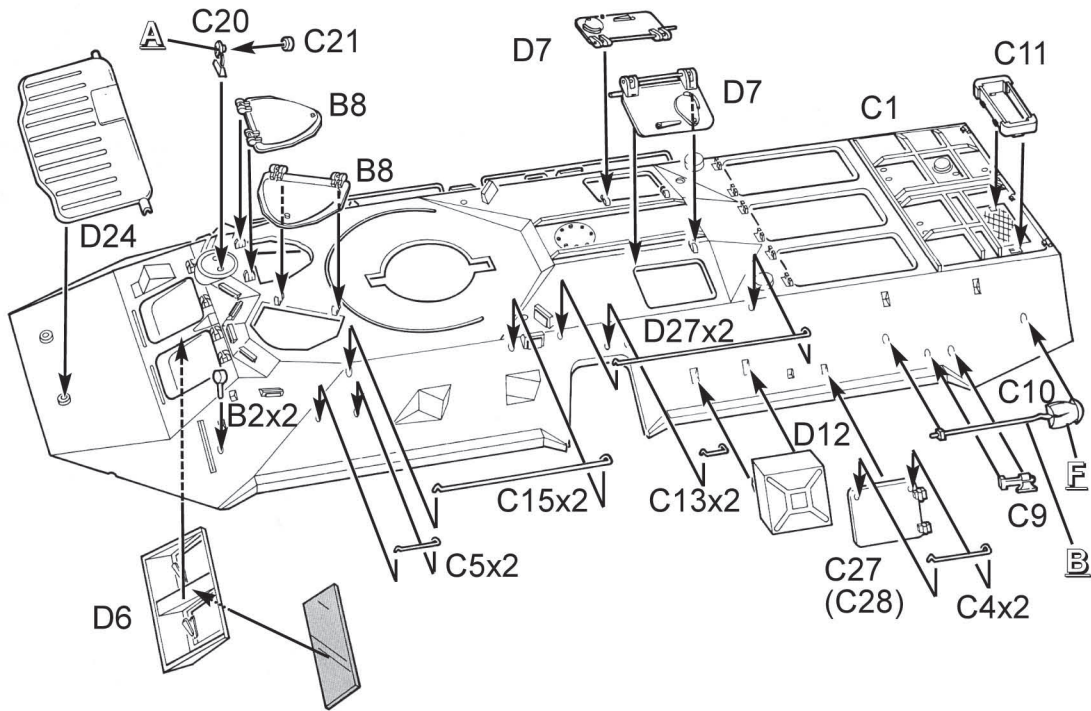

2

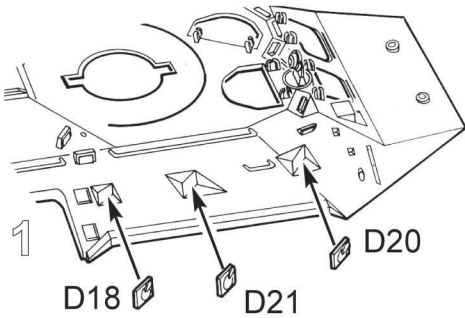

3

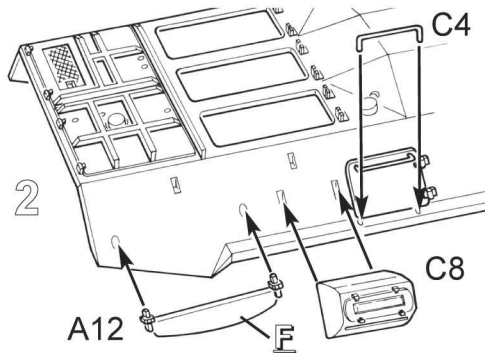

4

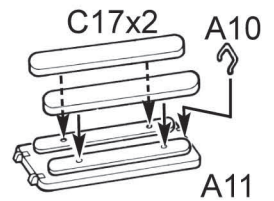

5

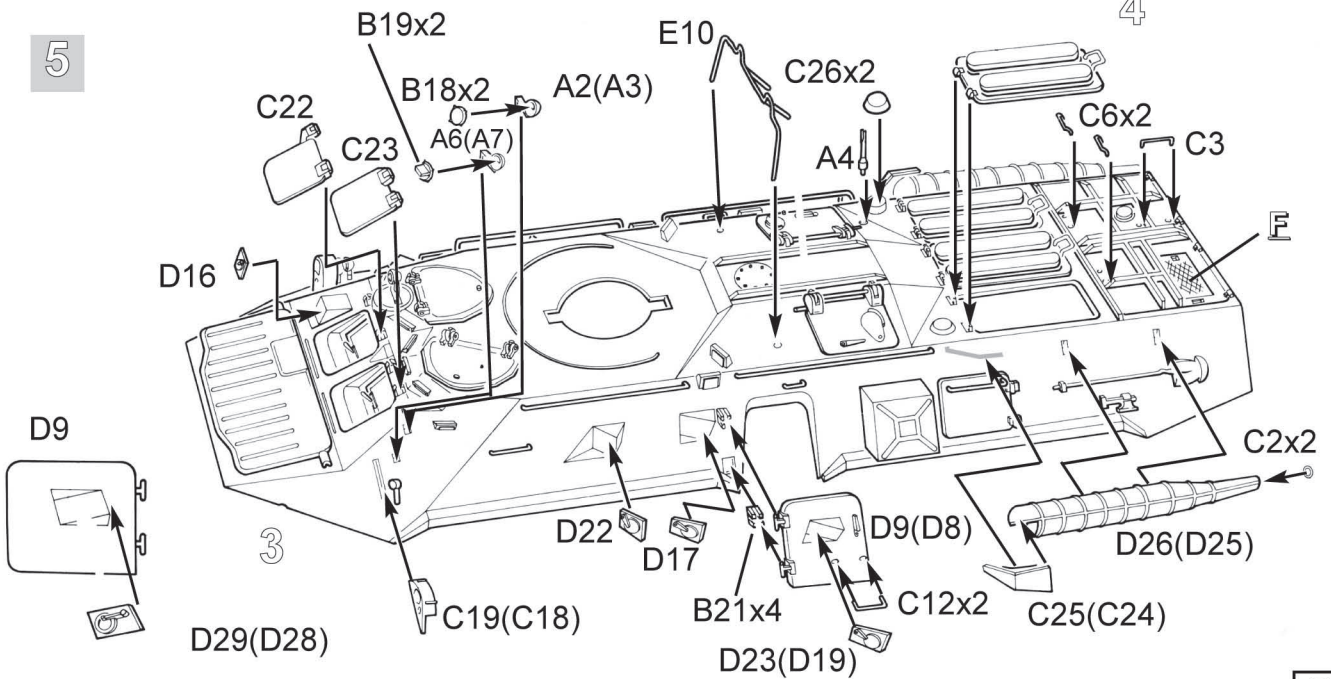

2

6

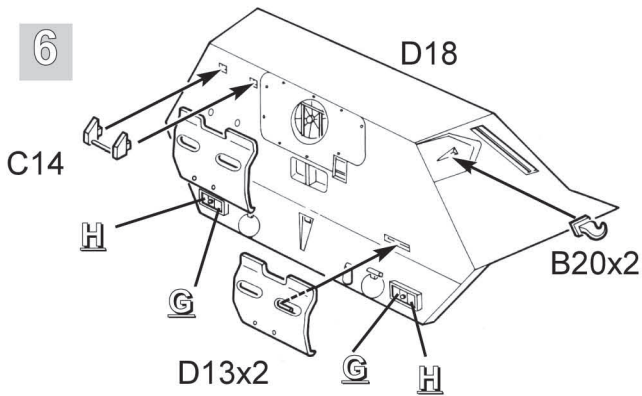

7

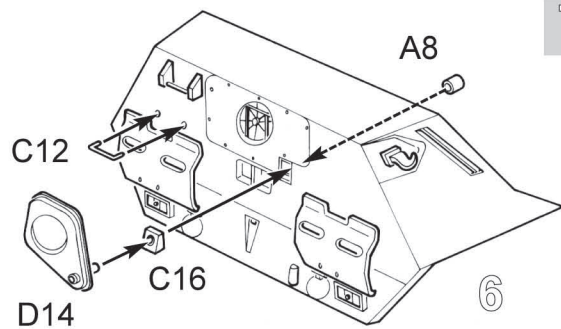

8

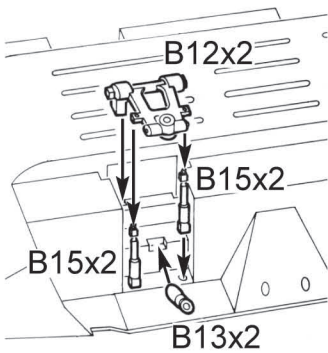

9

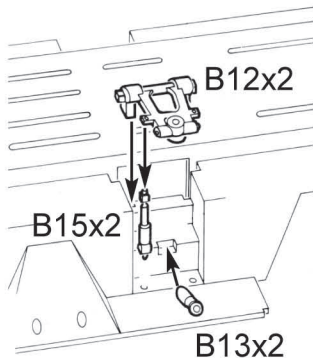

10

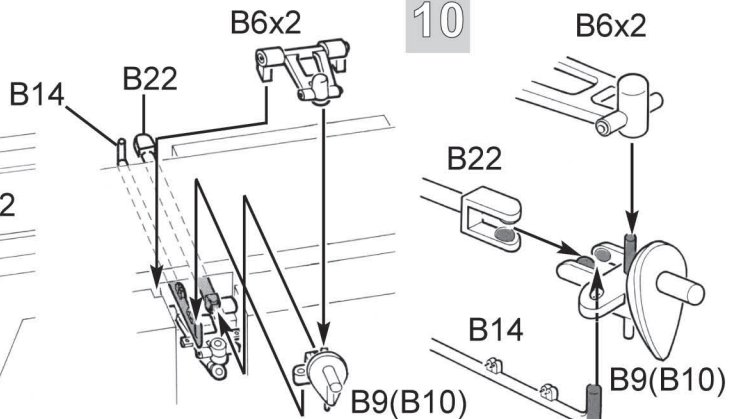

Детали B22, B14, B9(B10) не клеить
Parts B22, B14, B9(B10) don't glue

11

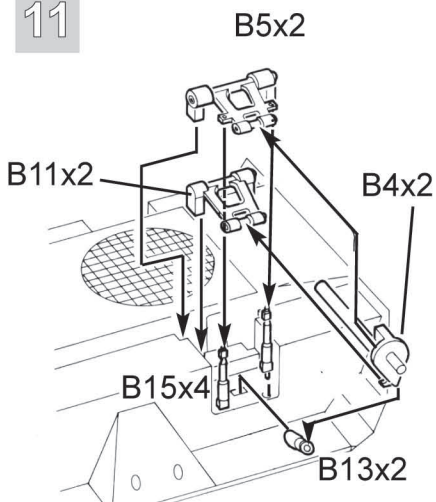

12

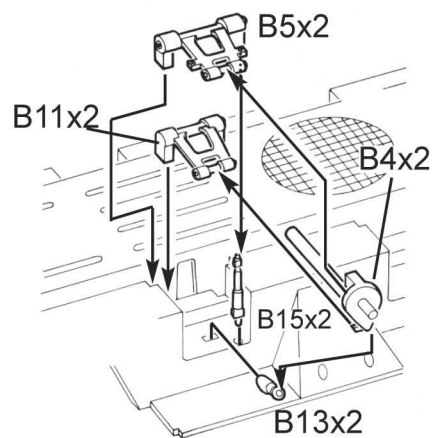

Все модели и цветной каталог
предприятия «Звезда»
вы можете приобрести по почте,
прислав заявку по адресу:

141730,
Московская область,
г. Лобня,
ул. Промышленная, д.2,
ООО «ЗВЕЗДА»
www.zvezda.org.ru

13

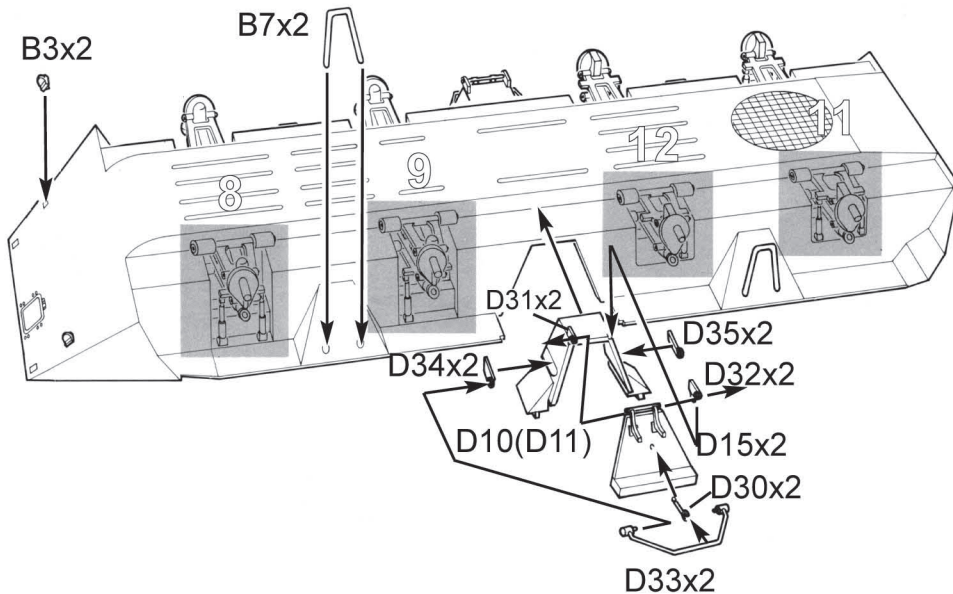

3

14

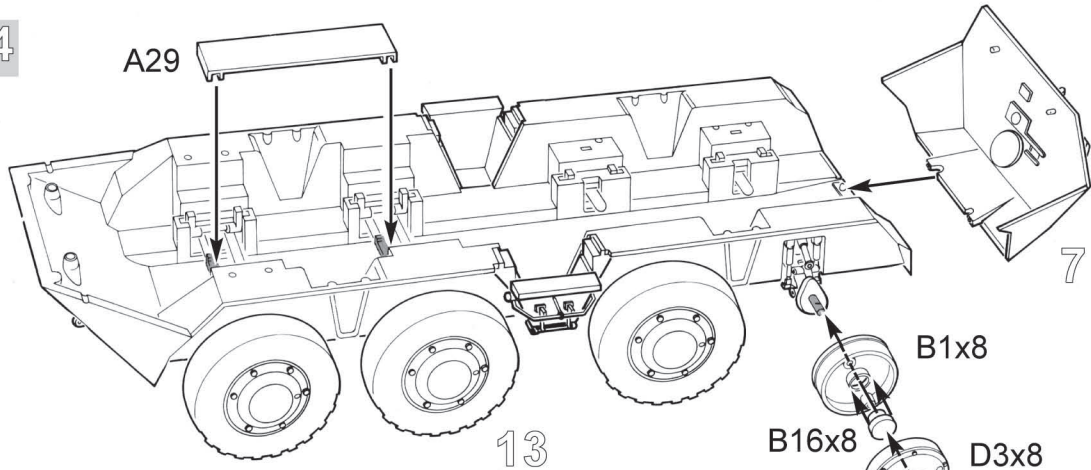

15

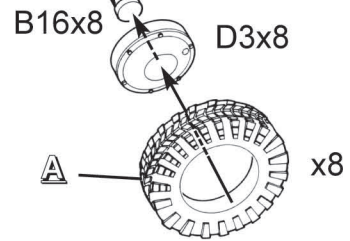
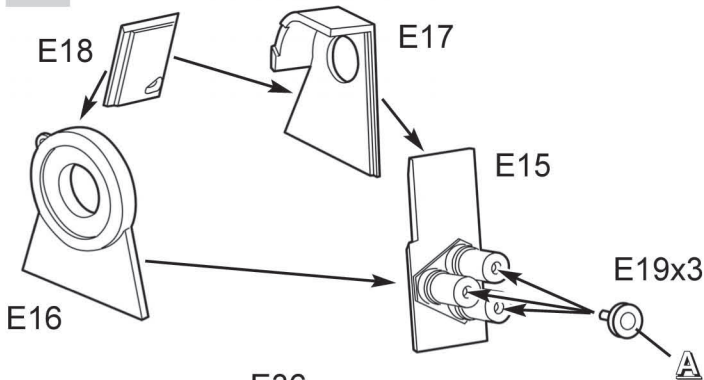

16

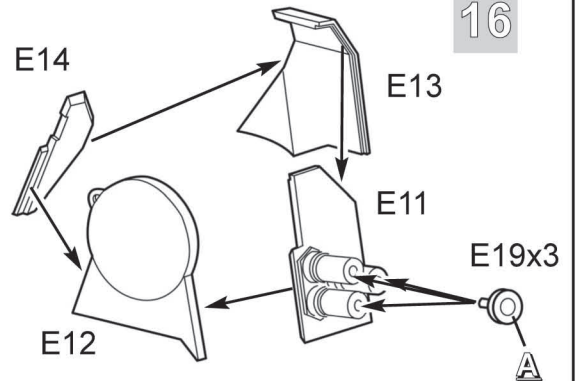

17

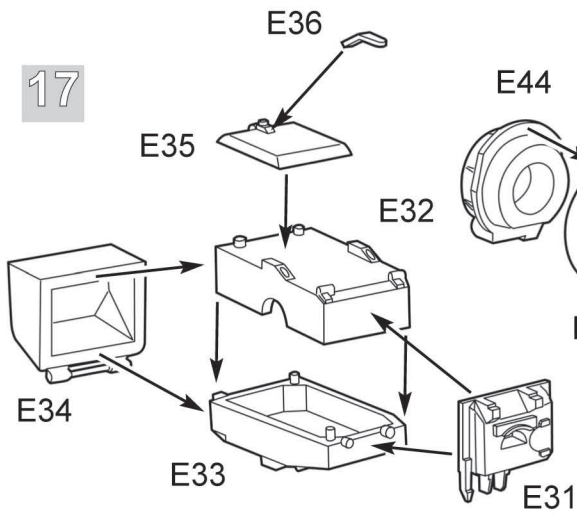

18

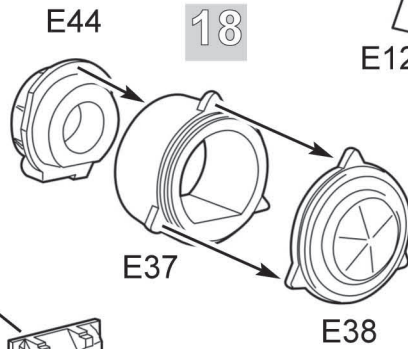

21

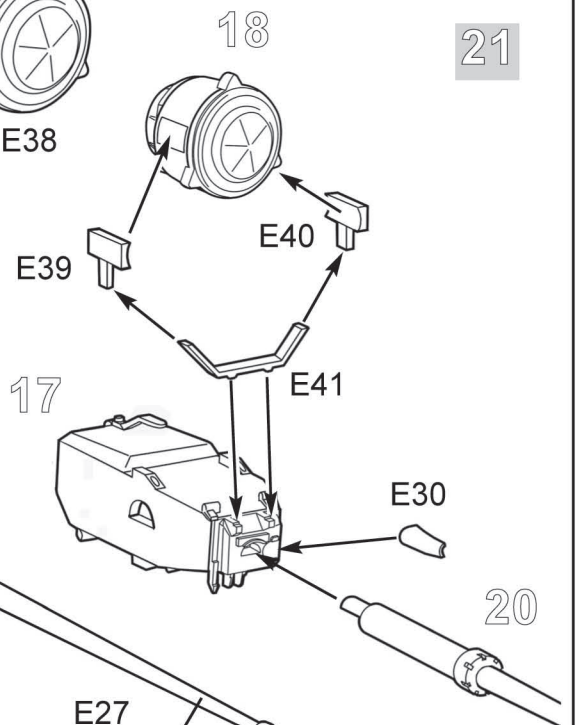

19

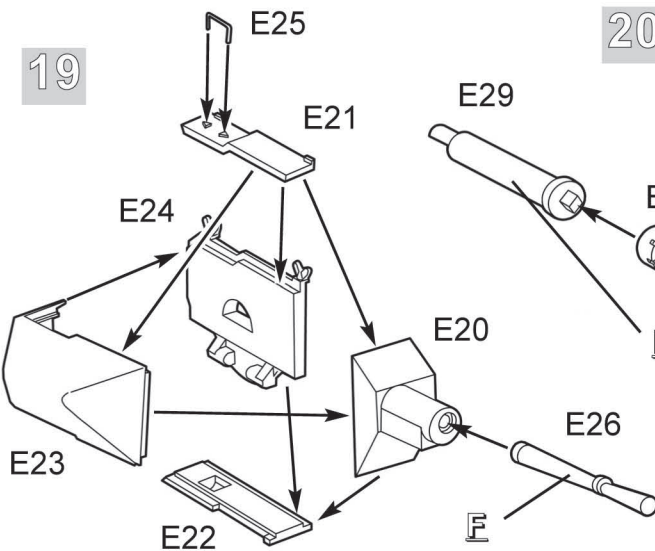

20

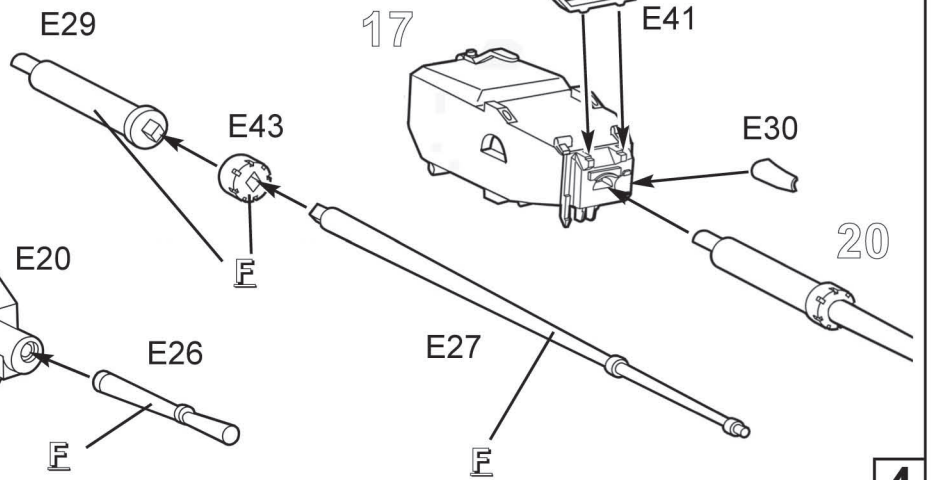

4

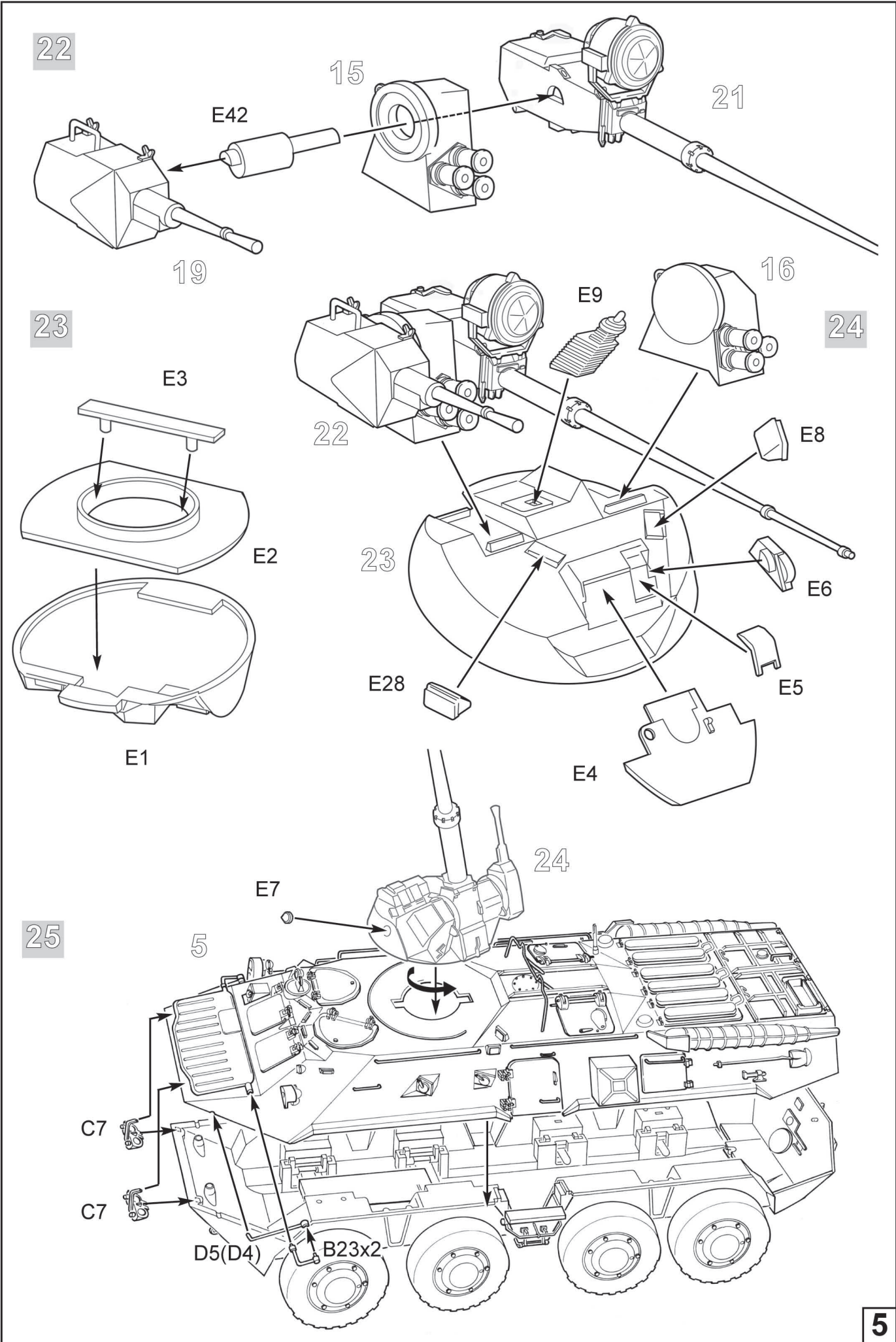

кат. №1101
Кусачки бокорезы

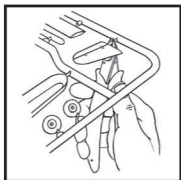

кат. №1105
Пинцет прямой



кат. №1103
Нож цанговый

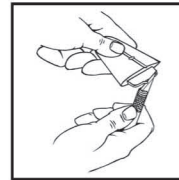

**ОКРАСКА И МАРКИРОВКА
PAINTING AND MARKING**

ИСПОЛЬЗОВАНИЕ СДВИЖНЫХ КАРТИНОК (ДЕКАЛЕЙ)

Отрежьте нужную Вам часть декали от общего листа, поместите ее на 0,5 минуты в чистую воду, затем, выбрав необходимое место на модели, переведите туда изображение, сдвинув его с бумажной основы. Для лучшего прилипания промокните декаль мягкой тканью.

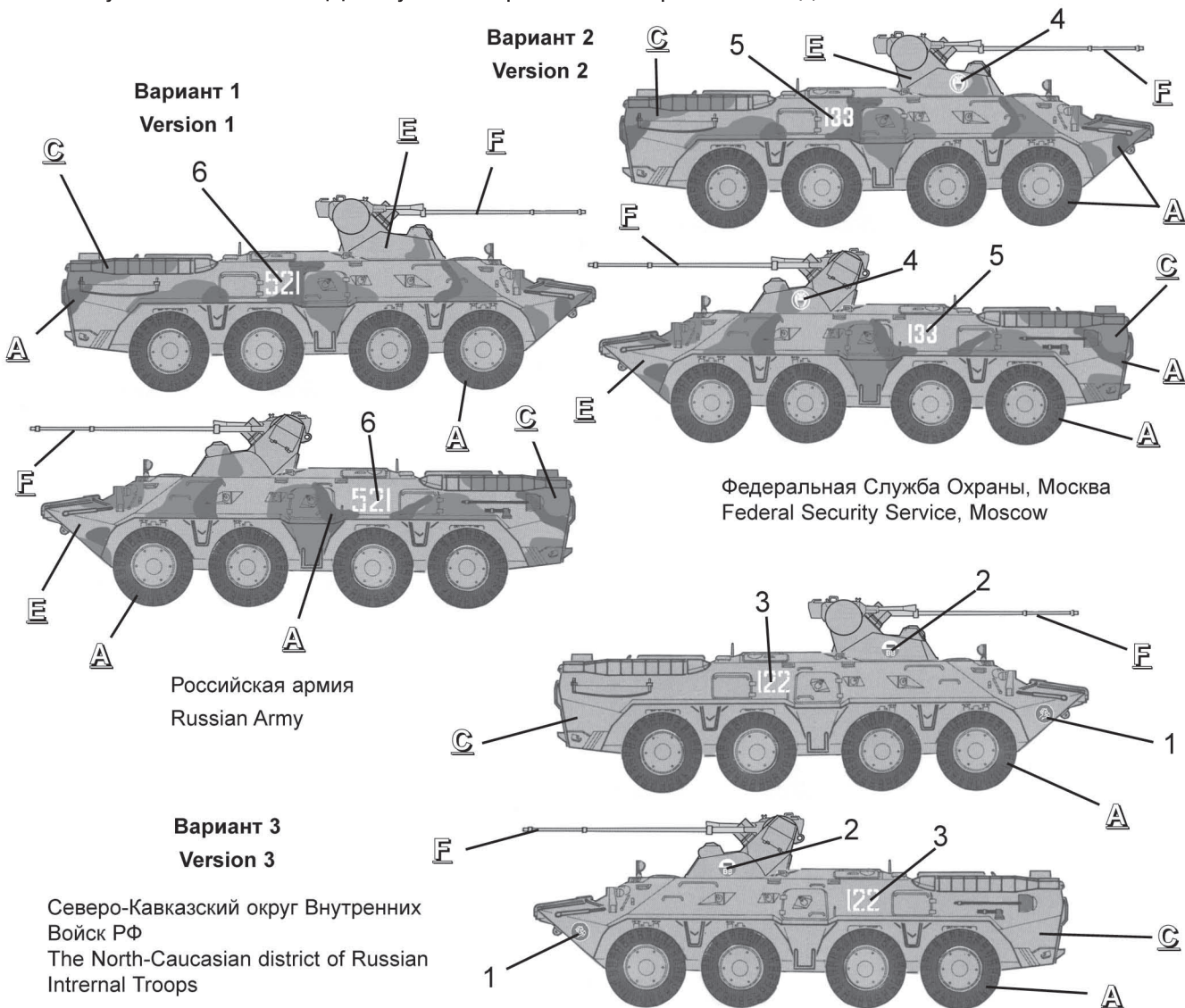

«ЗВЕЗДА»		“TAMIYA”	ОКРАСКА МОДЕЛИ, ВХОДЯЩЕЙ В ПОДАРОЧНЫЙ НАБОР
20 Черная	A	XF1 Black	В подарочный набор входят следующие краски: A - ЧЕРНЫЙ (20) B - ДРЕВЕСНЫЙ (25) C - ЗЕЛЕНый (35) F - ВОРОНЕНАЯ СТАЛЬ (08) которые обозначены в инструкции соответствующими цифрами.
25 Древесная	B	XF78 Wooden deck tan	
35 Зеленая	C	XF81 Dark green	
57 Охра	D	XF68 Nato brown	
19 Светло-зеленая	E	XF71 Cockpit green	
08 Вороненая сталь	F	X10 Gun metal metallic	
12 Красная	G	XF7 Red	
16 Желтая	H	XF3 Yellow	