

Любые модели и красочный каталог предприятия «ЗВЕЗДА» вы можете приобрести по почте, прислав заявку по адресу:  
**141730, Московская область, г. Лобня, ул. Промышленная, д.2, ООО «ЗВЕЗДА»**  
[www.zvezda.org.ru](http://www.zvezda.org.ru)

СОХРАНИТЕ ЭТОТ КУПОН ДЛЯ ВОЗМОЖНЫХ ОБРАЩЕНИЙ

Благодарим Ерёмина Дмитрия за помощь в разработке модели и Ленино-Снегирёвский военно-исторический музей за предоставленные экспонаты.

# ШЕРМАН M4A2 (76)W

## АМЕРИКАНСКИЙ СРЕДНИЙ ТАНК

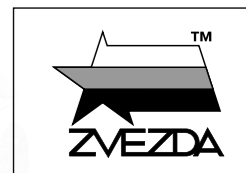

№3645

МАСШТАБ  
SCALE 1:35

# M4A2 (76)W SHERMAN US MEDIUM TANK

СДЕЛАНО В РОССИИ  
MADE IN RUSSIA

M4A2 (76) W — дизельная модификация M4 Sherman со сварным корпусом и силовой установкой из двух дизелей General Motors 6046, оснащён новой башней и 76-мм орудием с вертикальным стабилизатором. Боевое применение «Шерманов» показало, что при попадании броневых снарядов в борта корпуса танк склонен к возгоранию пороховых зарядов боеприпасов. С середины 1944 года танк получил новую конструкцию боеуклада, которые были перенесены на пол боевого отделения, в промежутки между гнёздами снарядов заливалась вода, смешанная с антифризом и ингибитором коррозии. Такие танки получили в обозначении индекс «(W)», и внешне отличались от более ранних вариантов отсутствием дополнительных бортовых бронеплит. «Мокрая» боеукладка имела значительно меньшую склонность к возгоранию при поражении бортов танка снарядами, а также при пожаре. Выпускался с мая 1944 по декабрь 1944, всего выпущено 1594 единицы. Из-за того, что стандартным топливом танковых двигателей в армии США был бензин, дизельные M4A2 поставлялись преимущественно по Ленд-лизу союзникам, M4A2 (76) W поставлялись исключительно в СССР.

The M4A2 (76) W is a diesel version of the Sherman tank with a welded hull, powered by two GM 6046 diesels, and a new turret with 76mm gun with vertical stabilizer. Combat use of the Sherman showed it armor piercing shells hit the sides of the hull, the stored ammunition easily exploded. From the middle of 1944 the tank received a new design of ammunition bunkers, which were moved to the floor of the fighting compartment, filled with antifreeze, rust inhibitor and water. These tanks were designated as "(W)", and had no additional side armor plates. These "wet" versions had a lower tendency to catch fire if projectiles hit the sides of the tank. Produced from May to December 1944, a total of 1594 tanks were manufactured. Due to the fact that the standard US Army tanks used gasoline engines, the diesel M4A2s were supplied predominantly to the Allies under the Lend-Lease Treaty, and the M4A2 (76) W was supplied exclusively to the USSR.

### Прежде, чем приступить к сборке модели, внимательно ознакомьтесь с инструкцией.

**ВНИМАНИЕ!**  
Сборку и окраску модели следует проводить в хорошо проветриваемом помещении вдали от источников огня.  
Сборку модели производите согласно схеме. Для удобства каждая деталь на сборочной схеме обозначена номером, соответствующим номеру на литниковой рамке.

Детали следует отделять от литников ножом или другим режущим инструментом (соблюдая осторожность при работе с острыми предметами). Места среза деталей зачищите ножом или наждачной бумагой.  
Модель рекомендуется окрашивать специальными красками для пластиковых

моделей, выпускаемыми предприятием «ЗВЕЗДА».  
Приступая к сборке модели, заранее ознакомьтесь со схемой окраски.  
Перед окраской модель рекомендуется обезжирить, например, мыльным раствором и тщательно просушить.

Краски и клей в комплект не входят.  
Для сборки модели рекомендуется использовать клей, выпускаемый предприятием «ЗВЕЗДА».  
Используйте минимальное количество клея. Избегайте его попадания на окрашенные поверхности модели.

**ATTENTION - Useful advice!**  
Study the instructions carefully prior to assembly. Remove parts from frame with a sharp knife or a pair of scissors and trim away excess plastic. Do not pull off parts. Assemble the parts in numerical sequence. Use plastic cement ONLY and use cement sparingly to avoid damaging the model. Paint small parts before detaching them from frame. Remove paint where parts are to be cemented.

**ACHTUNG - Ein nützlicher Rat!**  
Vor der Montage die Zeichnung aufmerksam studieren. Die einzelnen Montageteile mit einem Messer oder einer Schere vom Spritzling sorgfältig entfernen. Eventuelle Grate werden mit einer Klinge oder feinem Schmirgelpapier beseitigt. Keinesfalls die Montageteile mit den Händen entfernen. Bei der Montage der Tafelnummerierung folgen. Die Nummer der schon montierten Teile auf dem Spritzling ankreuzen. Bitte nur Plastikklebstoff verwenden.

**ATTENZIONE - Consigli utili!**  
Prima di iniziare il montaggio, studiare attentamente il disegno. Staccare con molta cura i pezzi dalle stampate, usando un tagliabalsa oppure un paio di forbici e togliere con una piccola lima o con carta vetro fine eventuali sbavature. Mai staccare i pezzi con le mani. Montarli seguendo l'ordine della numerazione delle tavole. Eliminare dalla stampata il numero del pezzo appena montato, facendogli sopra una croce.

**ATENCIÓN - Consejos útiles!**  
Estudiar las instrucciones cuidadosamente antes de comenzar el montaje. Separar las piezas de las bandejas con un cuchillo afilado o un par de tijeras, y retirar el exceso de plástico o rebaba. No arrancar las piezas. Montar las piezas en orden numérico. Utilizar SOLAMENTE pegamento para plástico y en poca cantidad para evitar que se dane el modelo. Pintar las piezas pequeñas antes de separarlas de la bandeja. Retirar la pintura de los lugares por donde se deban pegar las piezas.

**ATTENTION - Conseils utiles!**  
Avant de commencer le montage, étudier attentivement le dessin. Détacher avec beaucoup de soin les morceaux des moules en usant un massicot ou bien un pair de ciseaux et couper avec une petite lame ou avec de papier de verre fin ébarbages éventuels. Jamais détacher les morceaux avec les mains. Monter les en suivant l'ordre de la numération des tables. Éliminer de la moule le numéro de la pièce qui vient d'être montée, en le bifant avec une croix. Employer seulement de la colle pour polystyrol.

### ВАРИАНТЫ СБОРКИ МОДЕЛИ

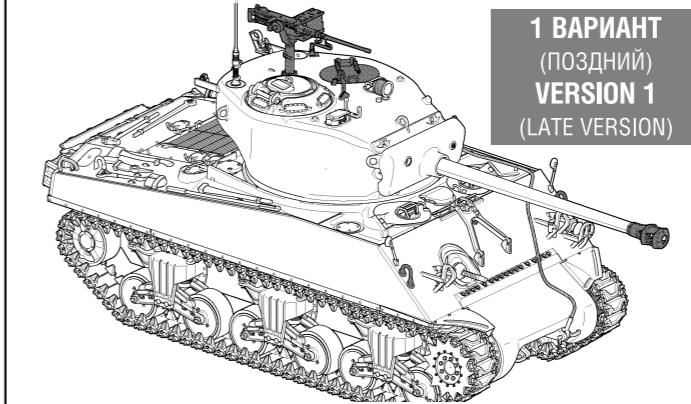

### THE MODEL ASSEMBLING VERSIONS





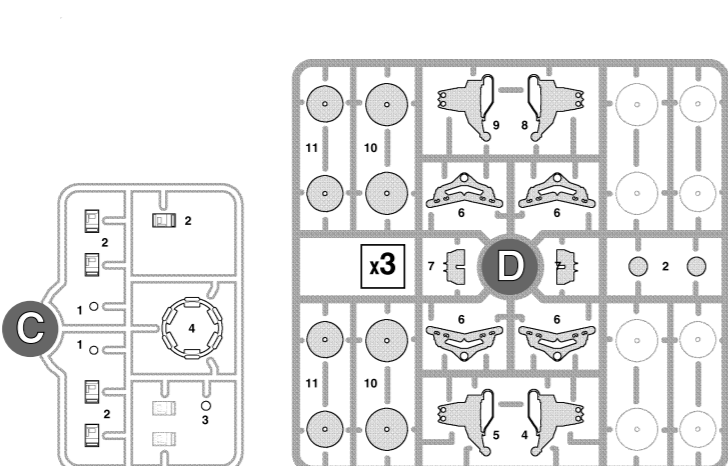
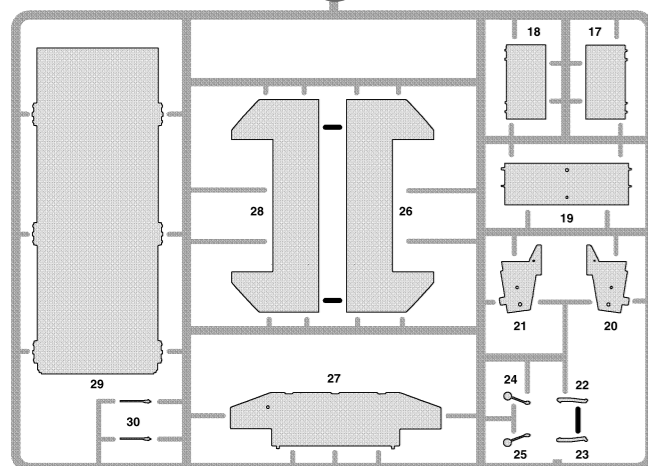
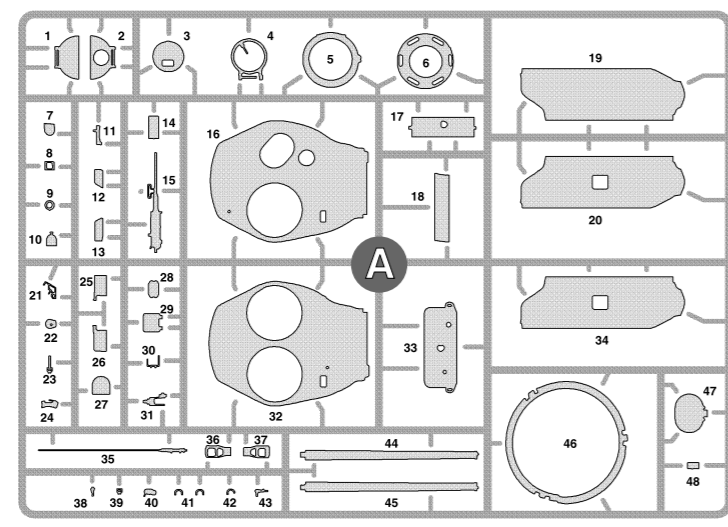
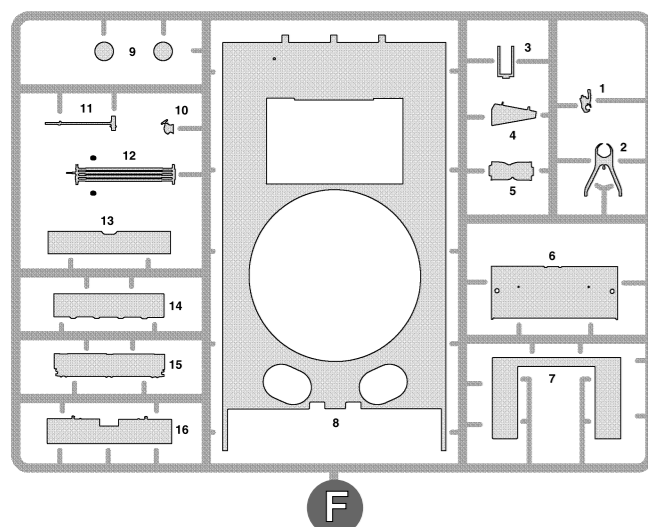
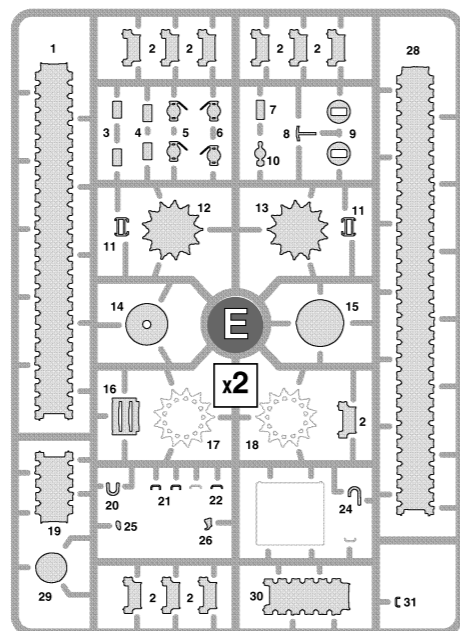
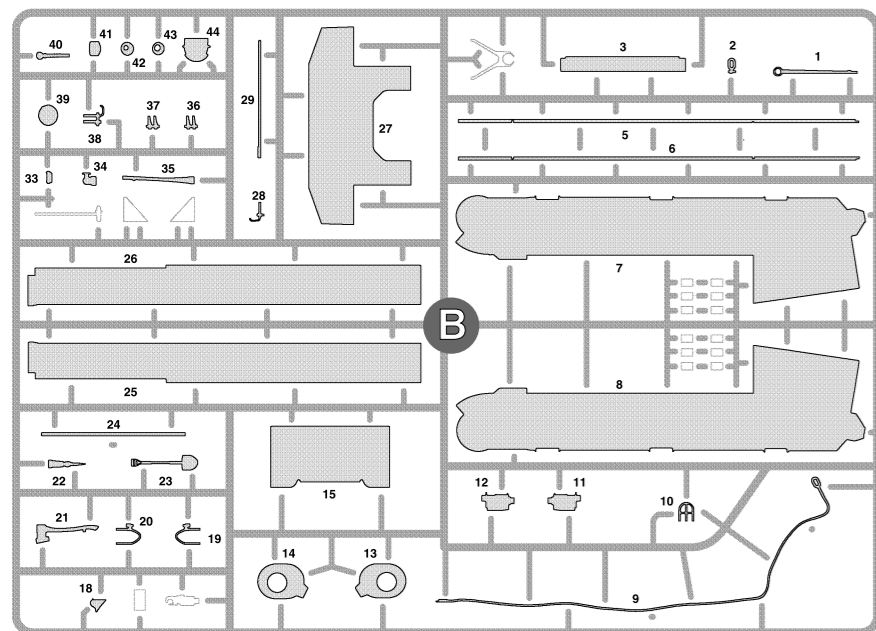

ЭТИ ИНСТРУМЕНТЫ ПОМОГУТ ВАМ КАЧЕСТВЕННО СОБРАТЬ МОДЕЛЬ:



Кусачки бокорезы кат. №1101

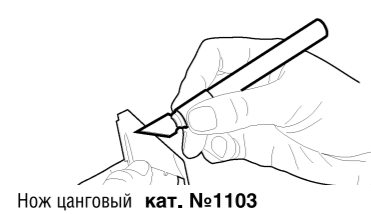

Нож цанговый кат. №1103



Пинцет прямой кат. №1105

**!** ← Приклеить деталь на указанное место / To glue a detail on the specified place  
 ← Установить деталь на указанное место без клея / To establish a detail on the specified place without glue  
 ↻ Повторить сборку на другом борту / Repeat assembling at the other side

