

ЗИЛ-131 РОССИЙСКИЙ ГРУЗОВОЙ АВТОМОБИЛЬ



МАСШТАБ
SCALE 1:35

RUSSIAN ARMY TRUCK ZIL-131

СДЕЛАНО В РОССИИ
MADE IN RUSSIA

Советский трехосный грузовой полноприводный автомобиль повышенной проходимости ЗИЛ-131 был разработан на Московском автомобильном заводе имени Лихачёва и массово производился с 1966 по 2002 год. Всего было выпущено почти миллион грузовиков (998 429 единиц). Машина была во многом унифицирована с ЗИЛ-130, что упрощало обслуживание и ремонт. ЗИЛ-131 сочетал в себе хорошую проходимость, надежность, комфорт работы водителя и умеренный для своего времени расход топлива. Автомобиль поставлялся в Советскую Армию и народное хозяйство. Его активно использовали различные службы, в том числе МЧС. Также ЗИЛ-131 экспортировался в десятки стран по всему миру.

The Soviet 6x6 army truck ZIL-131 was developed at the Likhachev Moscow Automobile Plant in the 1960s and was produced until 2002. Almost a million trucks (998,429 units) were produced. The vehicle was unified with the ZIL-130, simplifying maintenance and repairs. The ZIL-131 combined good off-road capability, reliability, driver comfort, and moderate fuel consumption on the move. It served in the Soviet army and civil service. Truck actively used by various services, including the Ministry of Emergency Situations. The ZIL-131 was also exported to dozens of countries worldwide.

Прежде, чем приступать к сборке модели, внимательно ознакомьтесь с инструкцией.

ВНИМАНИЕ!

Сборку и окраску модели следует проводить в хорошо проветриваемом помещении вдали от источников огня.

Сборку модели производите согласно схеме. Для удобства каждая деталь на сборочной схеме обозначена номером, соответствующим номеру на литниковой рамке.

Детали следует отделять от литников ножом или другим режущим инструментом (соблюдая осторожность при работе с острыми предметами). Места среза деталей зачистите ножом или наждачной бумагой.

Модель рекомендуется окрашивать специальными красками для пластиковых

моделей, выпускаемыми предприятием «ЗВЕЗДА».

Приступая к сборке модели, заранее ознакомьтесь со схемой окраски.

Перед окраской модель рекомендуется обезжирить, например, мыльным раствором и тщательно просушить.

Краски и клей в комплект не входят.

Для сборки модели рекомендуется использовать клей, выпускаемый предприятием «ЗВЕЗДА».

Используйте минимальное количество клея. Избегайте его попадания на окрашенные поверхности модели.

ВНИМАНИЕ!

ATTENTION - Useful advice!
Study the instructions carefully prior to assembly. Remove parts from frame with a sharp knife or a pair of scissors and trim away excess plastic. Do not pull off parts. Assemble the parts in numerical sequence. Use plastic cement ONLY and use cement sparingly to avoid damaging the model. Paint small parts before detaching them from frame. Remove paint where parts are to be cemented.

ACHTUNG - Ein nützlicher Rat!
Vor der Montage die Zeichnung aufmerksam studieren. Die einzelnen Montageteile mit einem Messer oder einer Schere vom Spritzling sorgfältig entfernen. Eventuelle Grate werden mit einer Klinge oder feinem Schmirgelpapier beseitigt. Keinesfalls die Montageteile mit den Händen entfernen. Bei der Montage der Tafelnummerierung folgen. Die Nummer der schon montierten Teile auf dem Spritzling ankreuzen. Bitte nur Plastikklebstoff verwenden.

ATTENZIONE - Consigli utili!
Prima di iniziare il montaggio, studiare attentamente il disegno. Staccare con molta cura i pezzi dalle stampate, usando un tagliabalsa oppure un paio di forbici e togliere con una piccola lima o con carta vetro fine eventuali sbavature. Mai staccare i pezzi con le mani. Montarli seguendo l'ordine della numerazione delle tavole. Eliminare dalla stampata il numero del pezzo appena montato, facendogli sopra una croce.

ATENCIÓN - Consejos útiles!
Estudiar las instrucciones cuidadosamente antes de comenzar el montaje. Separar las piezas de las bandejas con un cuchillo afilado o un par de tijeras, y retirar el exceso de plástico o rebaba. No arrancar las piezas. Montar las piezas en orden numérico. Utilizar SOLAMENTE pegamento para plástico y en poca cantidad para evitar que se dane el modelo. Pintar las piezas pequeñas antes de separarlas de la bandeja. Retirar la pintura de los lugares por donde se deban pegar las piezas.

ATTENTION - Conseils utiles!
Avant de commencer le montage, étudier attentivement le dessin. Détacher avec beaucoup de soin les morceaux des moules en usant un massicot ou bien un pair de ciseaux et couper avec une petite lame ou avec de papier de verre fin ébarbages éventuels. Jamais détacher les morceaux avec les mains. Monter les en suivant l'ordre de la numération des tables. Eliminer de la moule le numéro de la pièce qui vient d'être montée, en le bifant avec une croix. Employer seulement de la colle pour polystyrol.

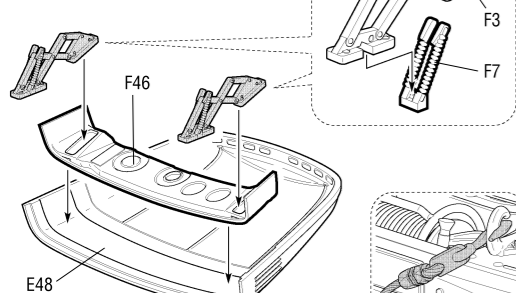
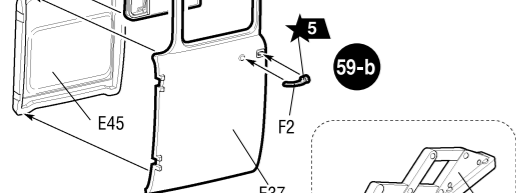
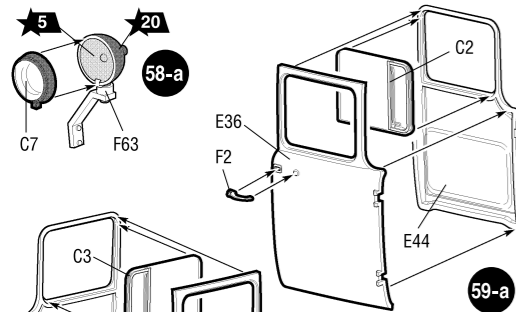
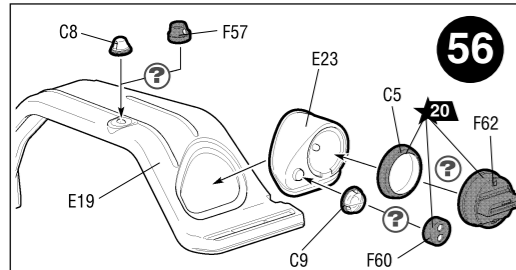
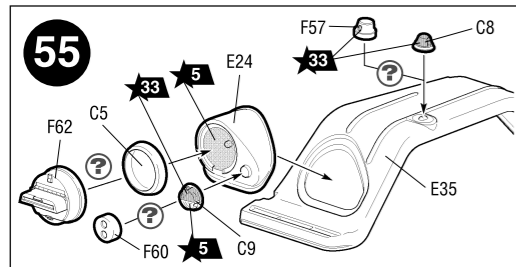

58-c ТОЛЬКО ДЛЯ 2 ВАРИАНТА СБОРКИ
FOR ASSEMBLING VERSION 2 ONLY

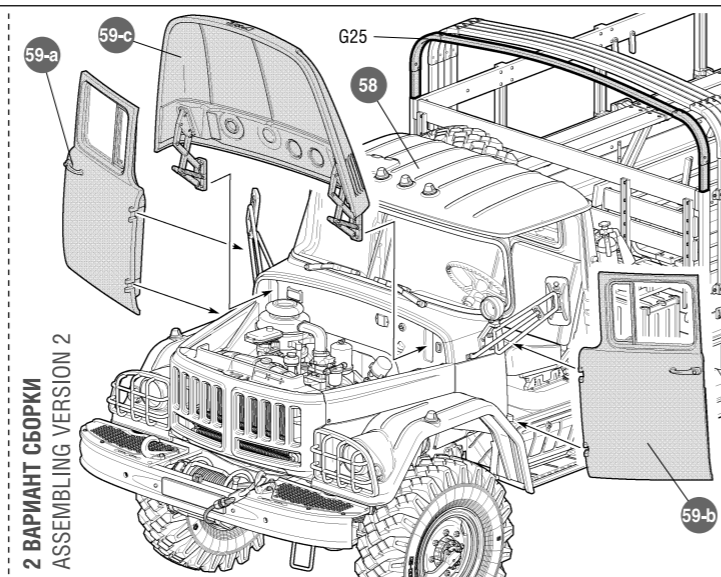
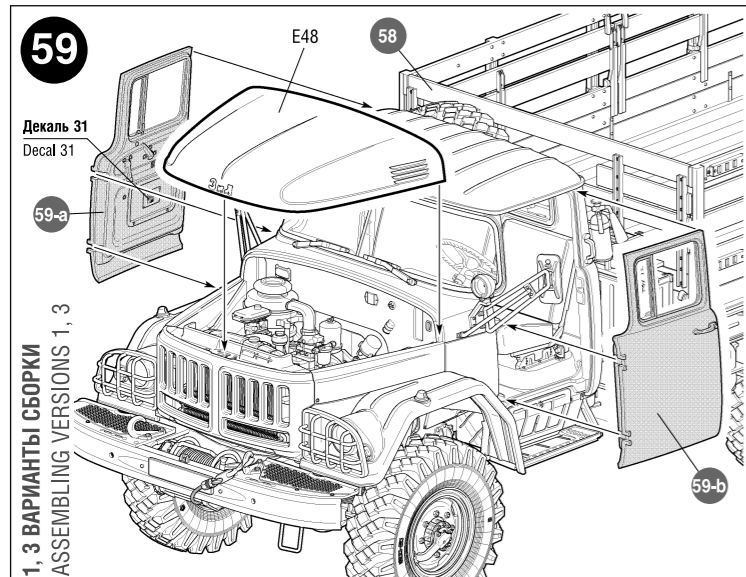
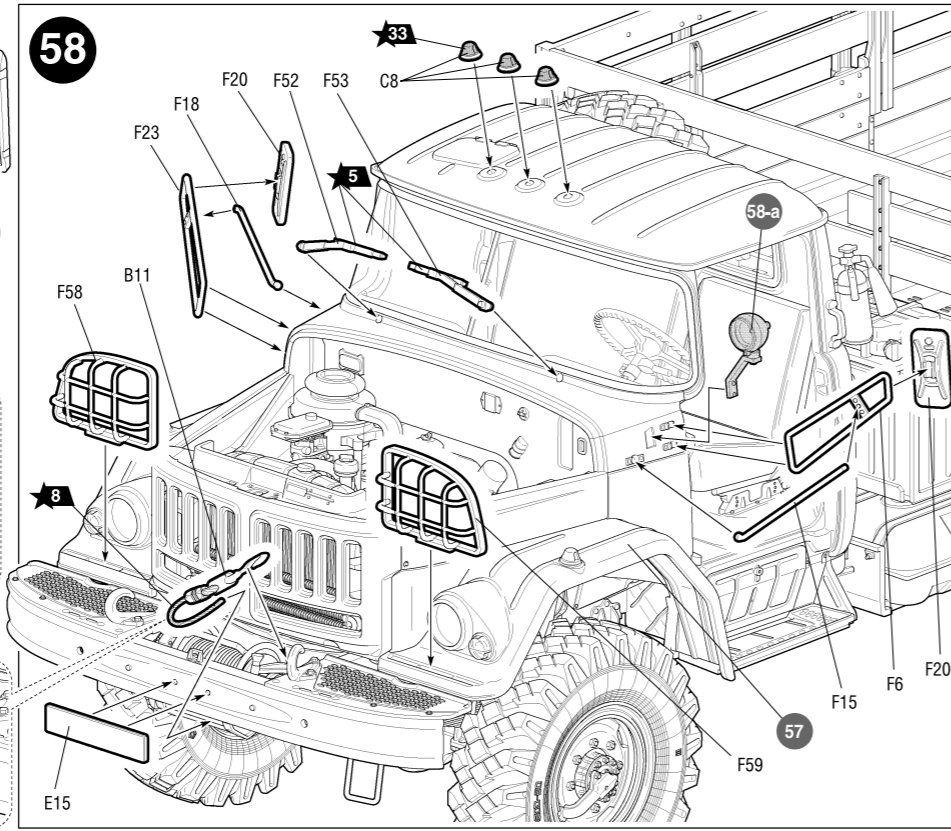
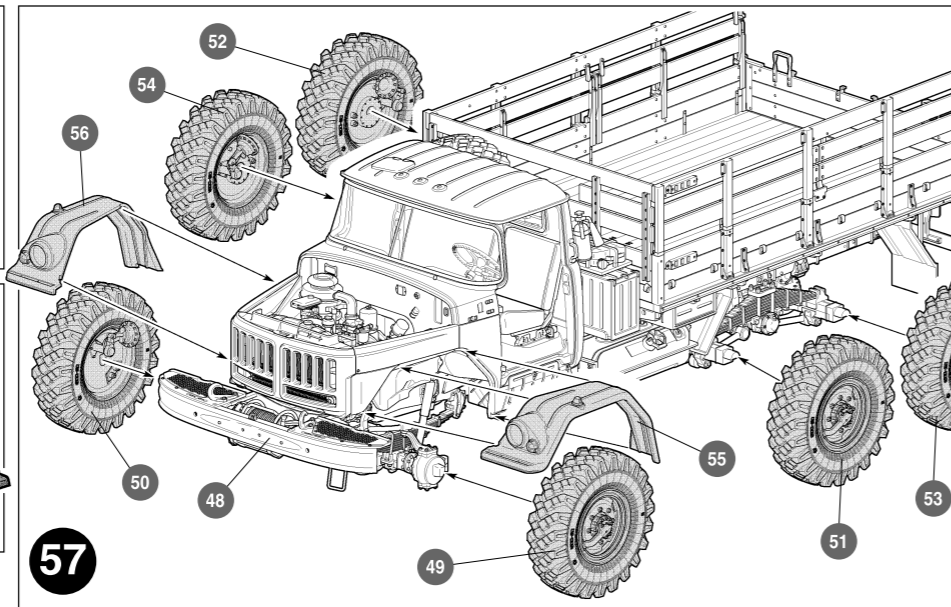

1, 3 ВАРИАНТЫ СБОРКИ
ASSEMBLING VERSIONS 1, 3

2 ВАРИАНТ СБОРКИ
ASSEMBLING VERSION 2

ВАРИАНТЫ СБОРКИ МОДЕЛИ

THE MODEL ASSEMBLING VERSIONS

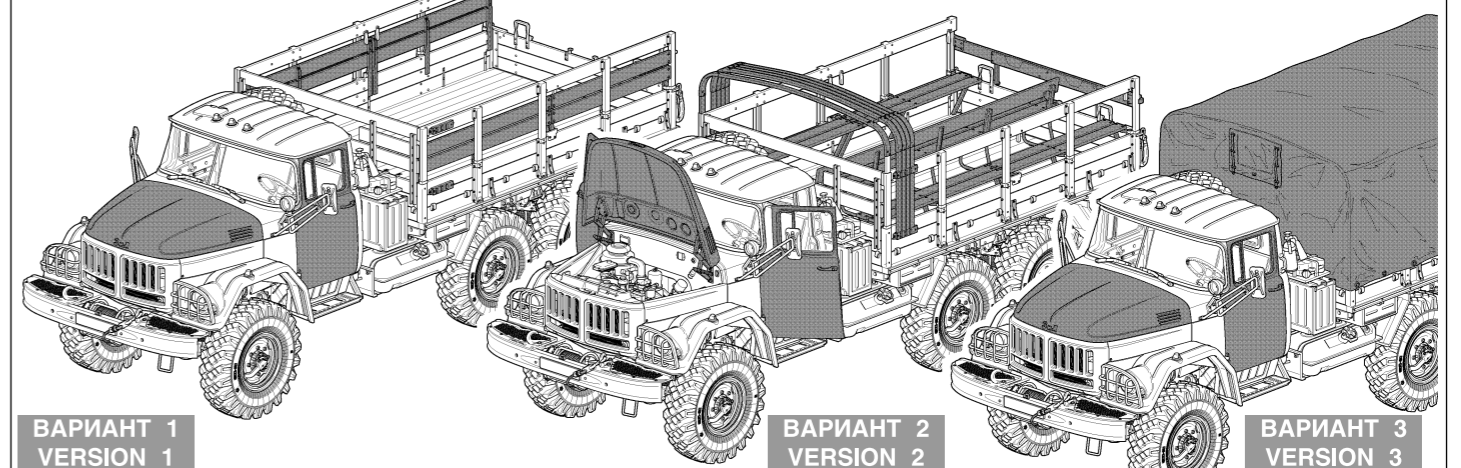

ВАРИАНТ 1
VERSION 1

ВАРИАНТ 2
VERSION 2

ВАРИАНТ 3
VERSION 3

