

**РОССИЙСКИЙ
ТРАНСПОРТНО-ДЕСАНТНЫЙ
САМОЛЁТ**

**ИЛ-76ТД
МЧС России**

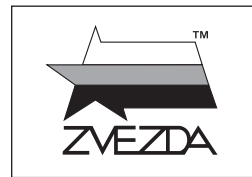

№7029



**МАСШТАБ
SCALE 1:144**

**IL-76TD
EMERCOM** **RUSSIAN
TRANSPORT
AIRPLANE**

**СДЕЛАНО В РОССИИ
MADE IN RUSSIA**

Тяжелый рамповый грузовой самолет Ил-76ТД — один из самых успешных и востребованных воздушных судов в истории мировой грузовой авиации. Его характеристики, включая габариты грузовой кабины, грузоподъемность, возможность автономной загрузки без использования аэропортовой техники, а также использование на аэродромах с неразвитой инфраструктурой, позволяют ему на протяжении более двадцати пяти лет оставаться вне конкуренции среди самолетов своего класса. Самолет имеет задний грузовой люк с раскладывающейся рампой. Для погрузки нестандартных грузов в грузовой кабине установлены две электролебедки тягой до 3 тонн каждая и 4 электротельфера общей грузоподъемностью до 10 тонн.

The Iljushin Il-76TD heavy transport aircraft with tail ramp is one of the most successful and popular aircraft in the history of world transport aviation. Its characteristics, including the dimensions of the cargo cabin, the carrying capacity, the possibility of autonomous loading without the use of airport equipment, as well as use at airfields with substandard infrastructure has made it for 25 years one of the most successful cargo planes of its class. The aircraft has a rear cargo hatch with a folding ramp. Loading of non-standard cargoes can be achieved with 2 electric winches, pulling up to 3 tons each, and four electric hoists with a total lifting capacity up to 10 tons.

Прежде, чем приступить к сборке модели, внимательно ознакомьтесь с инструкцией.

Сборку и окраску модели следует проводить в хорошо проветриваемом помещении вдали от источников огня.

Детали следует отделять от литников ножом или другим режущим инструментом (соблюдая осторожность при работе с острыми предметами). Места среза деталей зачистите ножом или наждачной бумагой.

Модели, выпускаемыми предприятием «ЗВЕЗДА».

Приступая к сборке модели, заранее ознакомьтесь со схемой окраски.

Перед окраской модель рекомендуется обезжирить, например, мыльным раствором и тщательно просушить.

Краски и клей в комплект не входят.

Для сборки модели рекомендуется использовать клей, выпускаемый предприятием «ЗВЕЗДА».

Используйте минимальное количество клея. Избегайте его попадания на окрашенные поверхности модели.

ВНИМАНИЕ!

ВНИМАНИЕ!

ATTENTION - Useful advice!
Study the instructions carefully prior to assembly. Remove parts from frame with a sharp knife or a pair of scissors and trim away excess plastic. Do not pull off parts. Assemble the parts in numerical sequence. Use plastic cement ONLY and use cement sparingly to avoid damaging the model. Paint small parts before detaching them from frame. Remove paint where parts are to be cemented.

ACHTUNG - Ein nützlicher Rat!
Vor der Montage die Zeichnung aufmerksam studieren. Die einzelnen Montageteile mit einem Messer oder einer Schere vom Spritzling sorgfältig entfernen. Eventuelle Grate werden mit einer Klinge oder feinem Schmirgelpapier beseitigt. Keinesfalls die Montageteile mit den Händen entfernen. Bei der Montage der Tafelnumerierung folgen. Die Nummer der schon montierten Teile auf dem Spritzling ankreuzen. Bitte nur Plastikklebstoff verwenden.

ATTENZIONE - Consigli utili!
Prima di iniziare il montaggio, studiare attentamente il disegno. Staccare con molta cura i pezzi dalle stampate, usando un tagliabalsa oppure un paio di forbici e togliere con una piccola lima o con carta vetro fine eventuali bavature. Mai staccare i pezzi con le mani. Montarli seguendo l'ordine della numerazione delle tavole. Eliminare dalla stampata il numero del pezzo appena montato, facendogli sopra una croce.

ATENCION - Consejos útiles!
Estudiar las instrucciones cuidadosamente antes de comenzar el montaje. Separar las piezas de las bandejas con un cuchillo afilado o un par de tijeras, y retirar el exceso de plástico o rebaba. No arrancar las piezas. Montar las piezas en orden numérico. Utilizar SOLAMENTE pegamento para plástico y en poca cantidad para evitar que se dane el modelo. Pintar las piezas pequeñas antes de separarlas de la bandeja. Retirar la pintura de los lugares por donde se deban pegar las piezas.

ATTENTION - Conseils utiles!
Avant de commencer le montage, étudier attentivement le dessin. Détacher avec beaucoup de soin les morceaux des moules en usant un massicot ou bien un pair de ciseaux et couper avec une petite lame ou avec de papier de verre fin ébarbages éventuels. Jamais détacher les morceaux avec les mains. Monter les en suivant l'ordre de la numération des tables. Eliminer de la moule le numéro de la pièce qui vient d'être montée, en le bifant avec une croix. Employer seulement de la colle pour polystyrol.

ВАРИАНТЫ СБОРКИ МОДЕЛИ

THE MODEL ASSEMBLING VERSIONS

**ВАРИАНТ 1
VERSION 1**

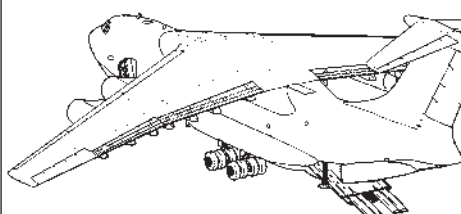

**ВАРИАНТ 2
VERSION 2**

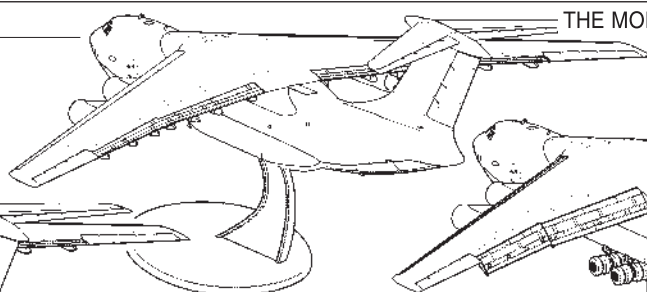

**ВАРИАНТ 3
VERSION 3**

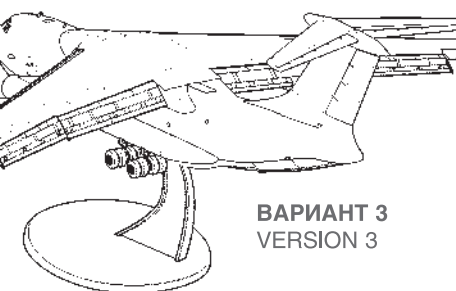

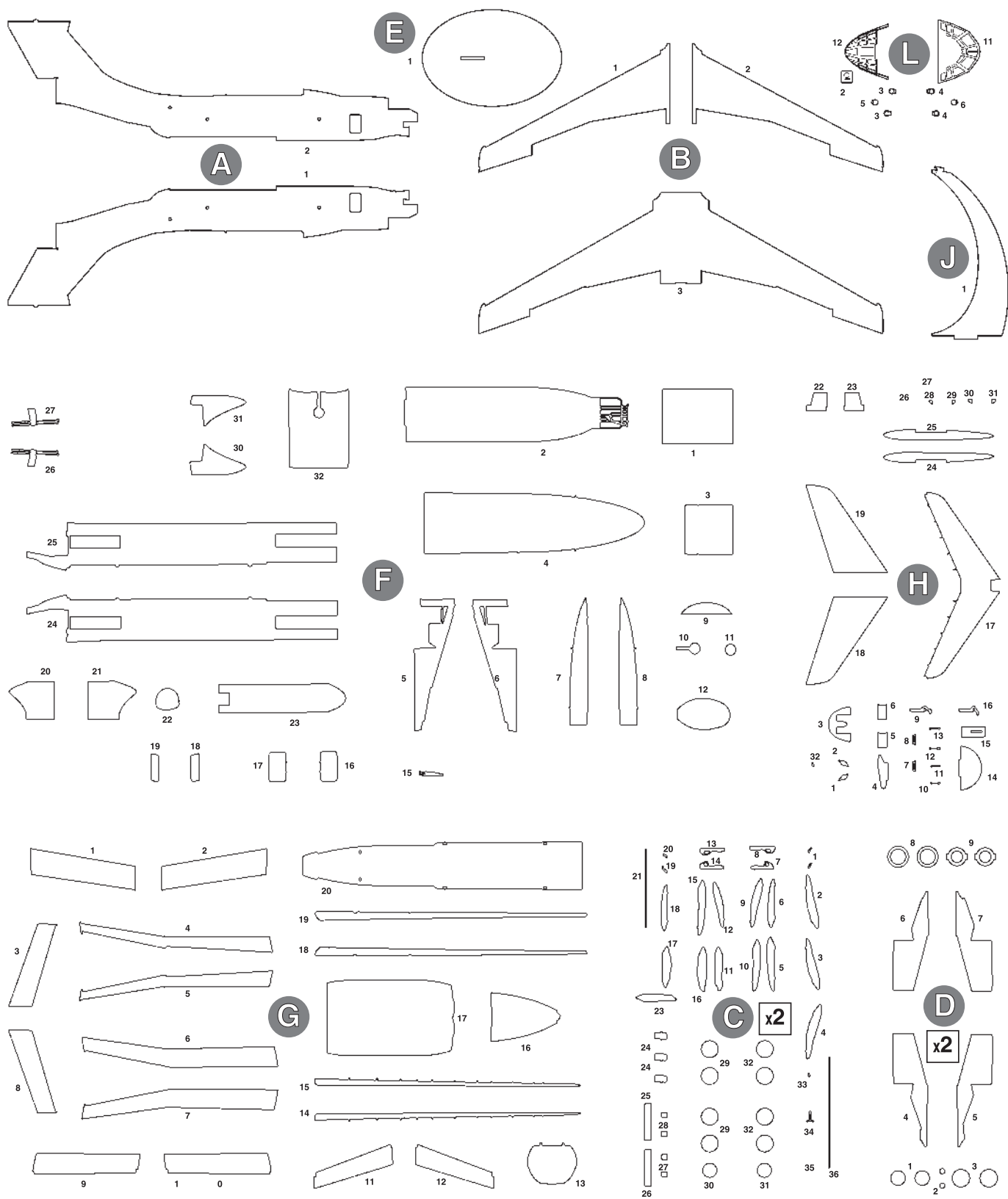

ЭТИ ИНСТРУМЕНТЫ ПОМОГУТ ВАМ КАЧЕСТВЕННО СОБРАТЬ МОДЕЛЬ:

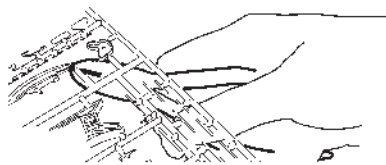

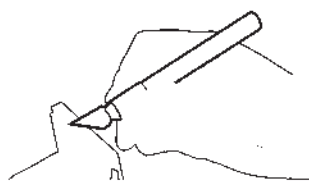

Кусачки бокорезы **кат. №1101**

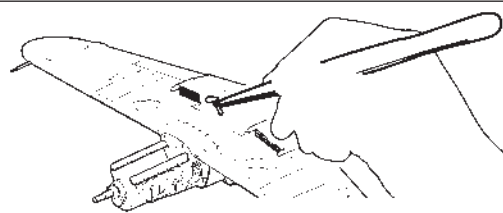

Нож кантовый **кат. №1103**



Пинцет прямой **кат. №1105**

 Приклеить деталь на указанное место / To glue a detail on the specified place
 Установить деталь на указанное место без клея / To establish a detail on the specified place without glue
 Вариант на выбор / Variant on a choice

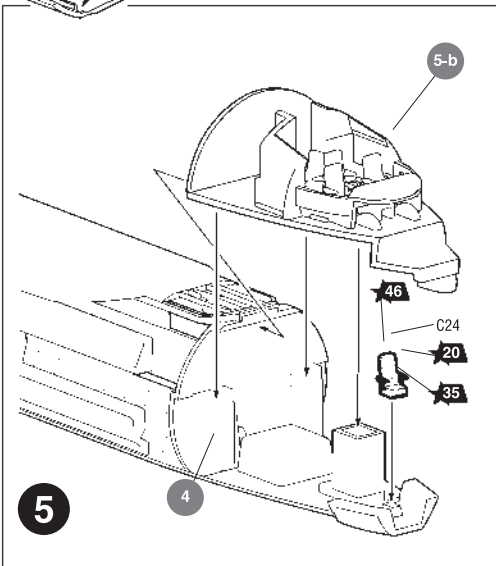
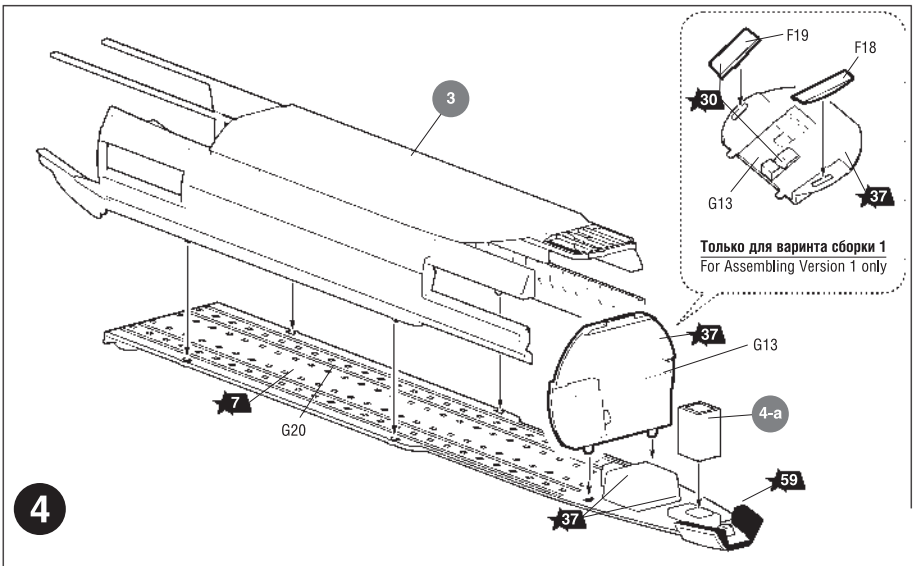
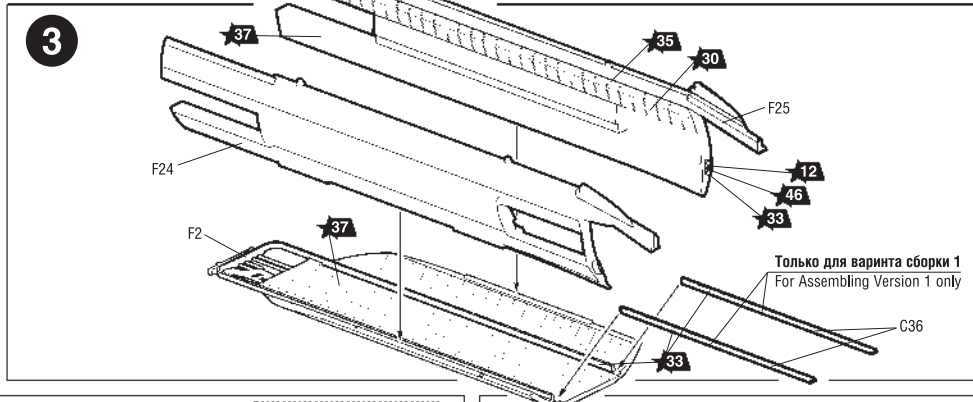
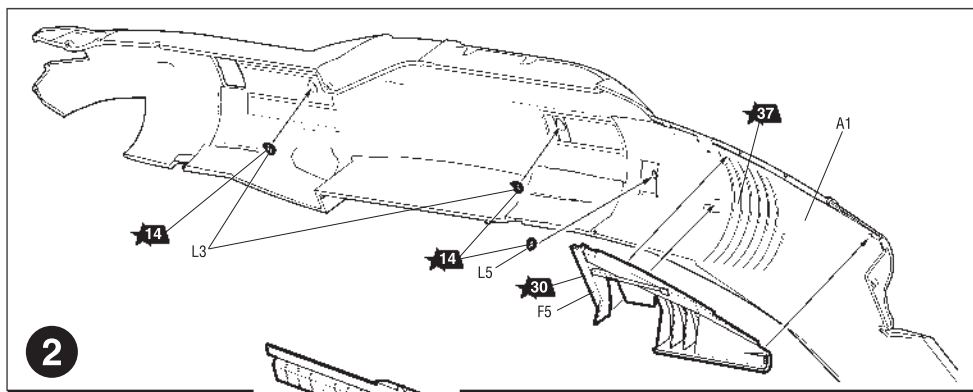
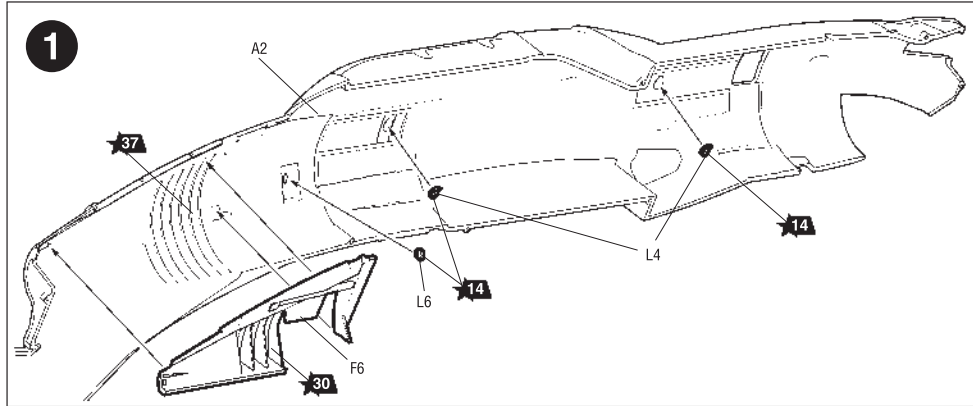
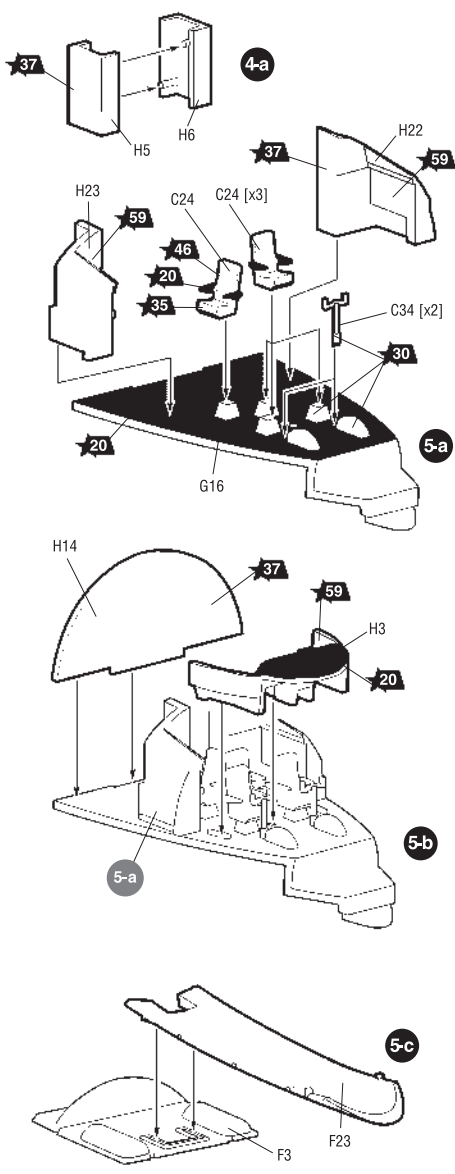

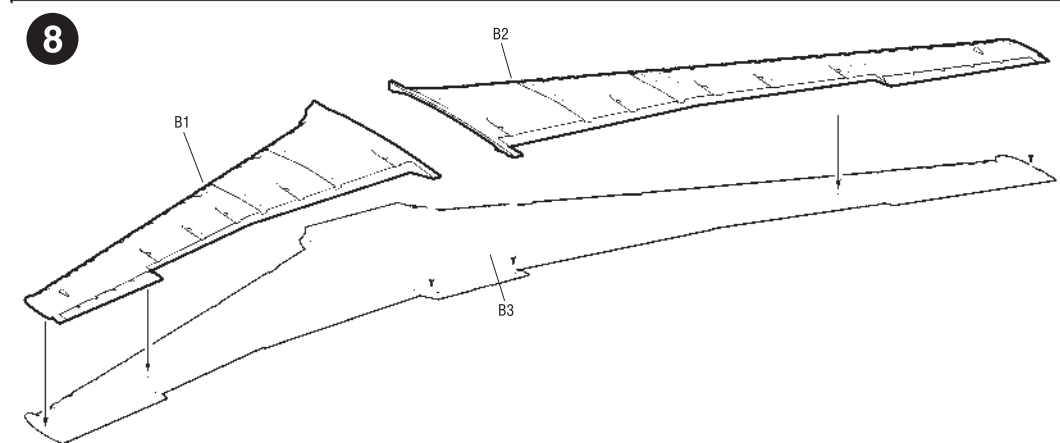
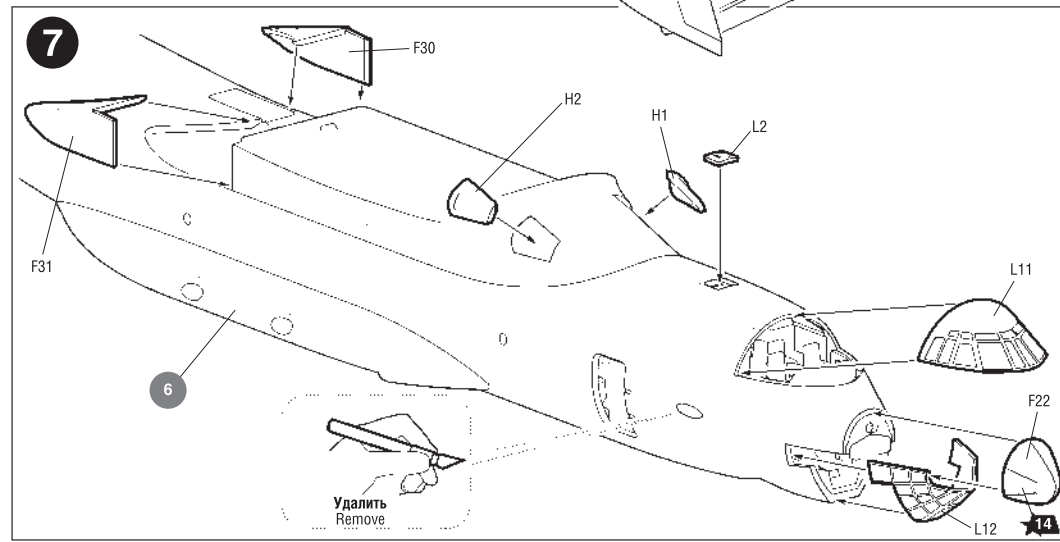
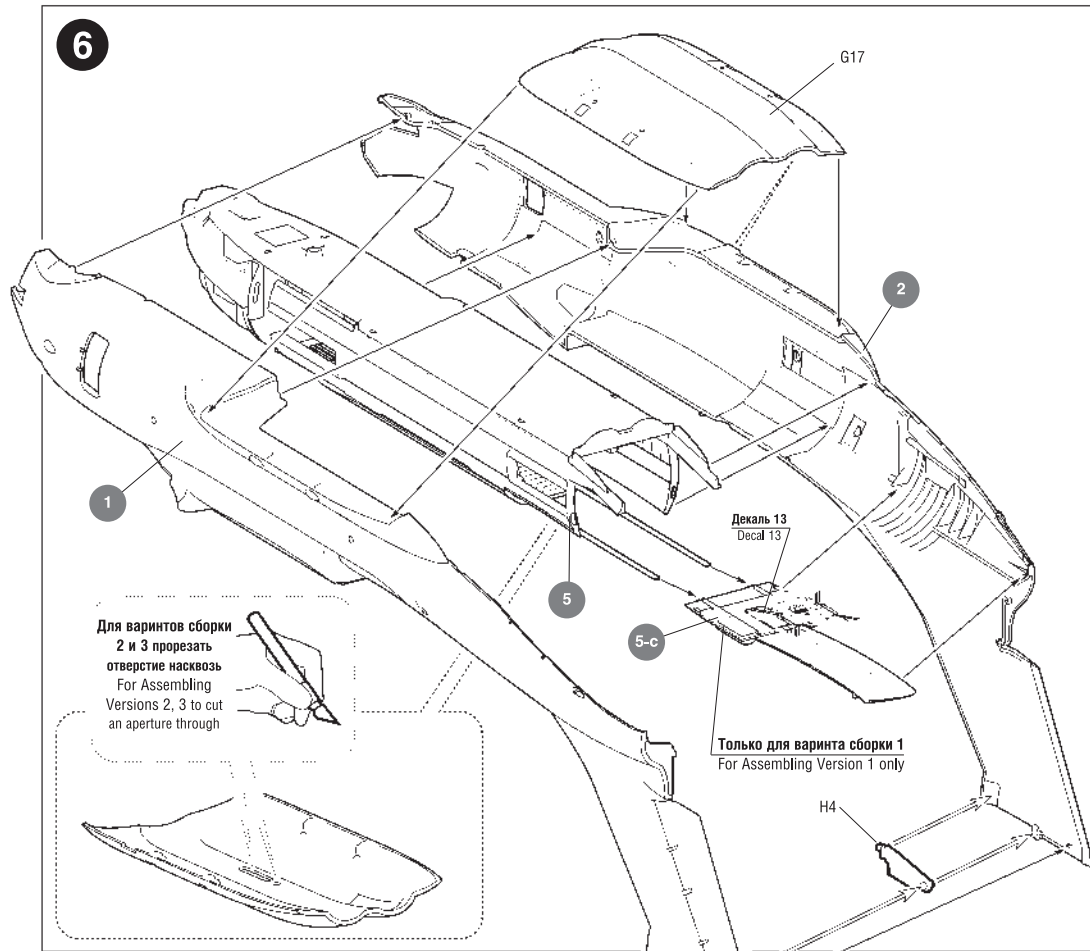
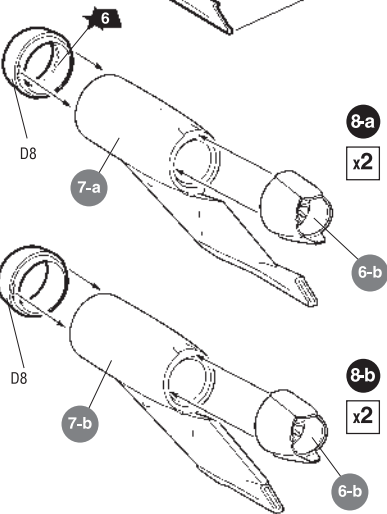
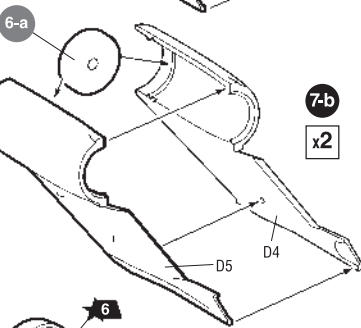
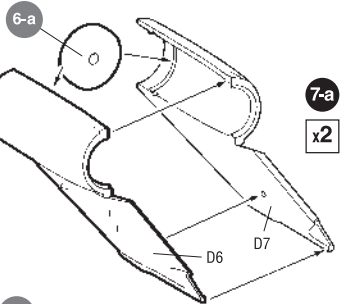
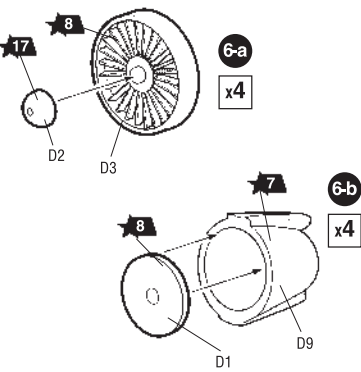

Любые модели и красочный каталог предприятия «ЗВЕЗДА» вы можете приобрести по почте, прислав заявку по адресу:
141730, Московская область, г. Лобня, ул. Промышленная, д.2, ООО «ЗВЕЗДА»
www.zvezda.org.ru

СОХРАНИТЕ ЭТОТ КУПОН
 ДЛЯ ВОЗМОЖНЫХ ОБРАЩЕНИЙ

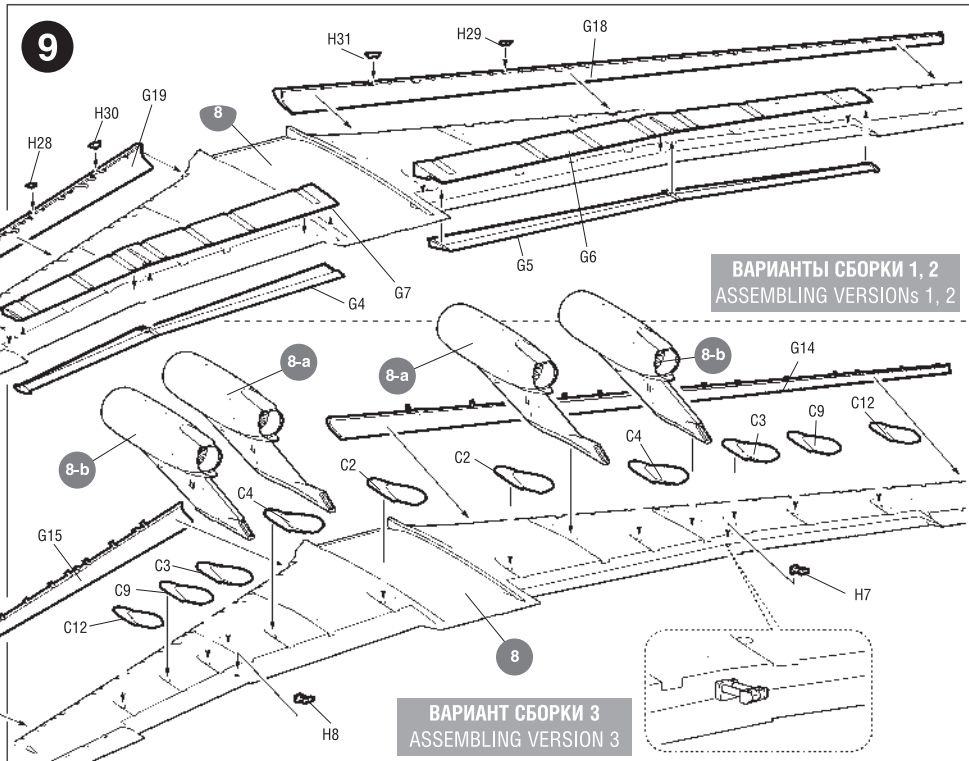
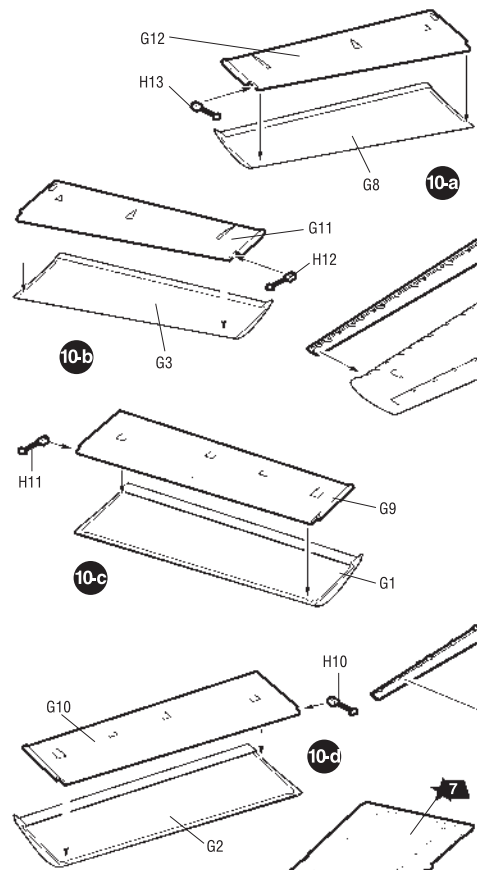

ВАРИАНТЫ СБОРКИ 1, 2
ASSEMBLING VERSIONS 1, 2

ВАРИАНТ СБОРКИ 3
ASSEMBLING VERSION 3

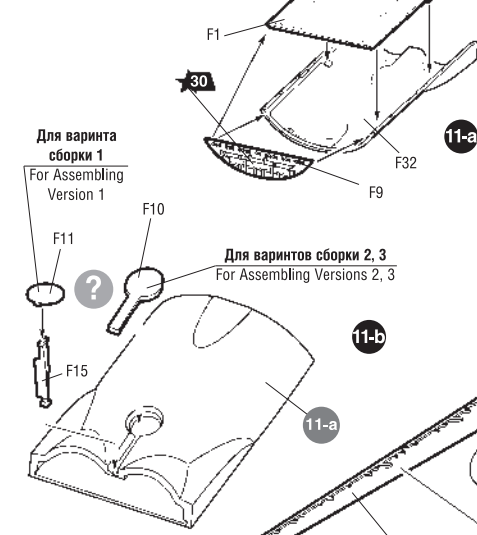

Для варианта сборки 1
For Assembling Version 1

Для вариантов сборки 2, 3
For Assembling Versions 2, 3

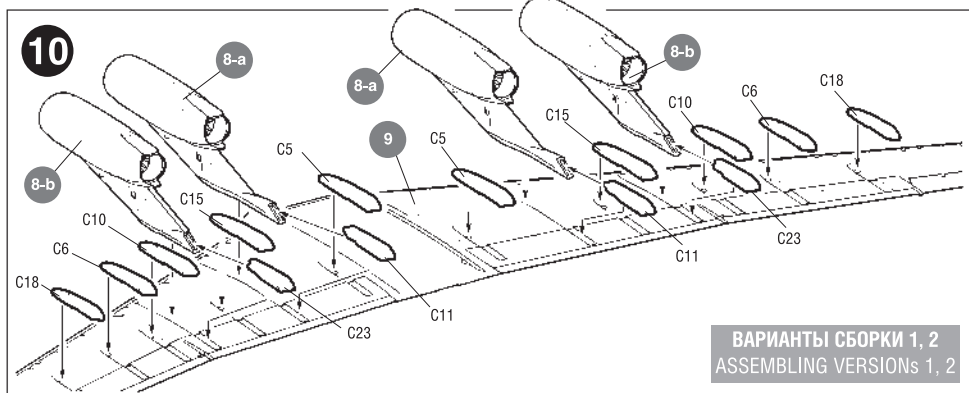

ВАРИАНТЫ СБОРКИ 1, 2
ASSEMBLING VERSIONS 1, 2

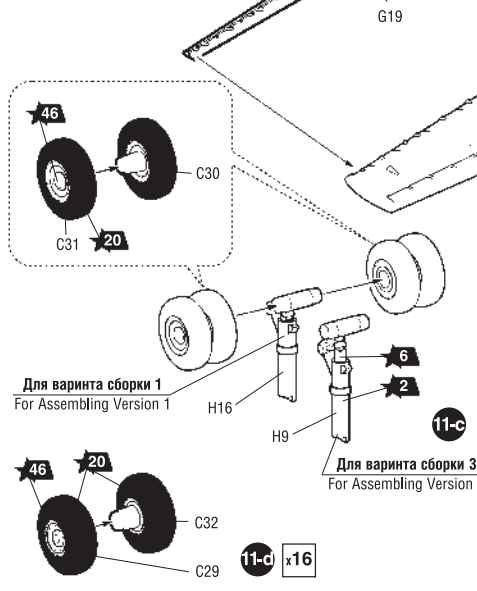

Для варианта сборки 1
For Assembling Version 1

Для варианта сборки 3
For Assembling Version 3

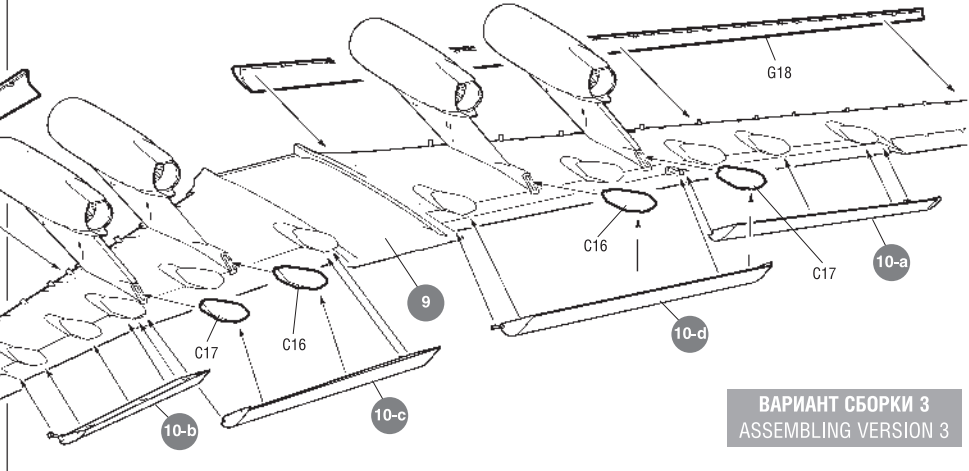

ВАРИАНТ СБОРКИ 3
ASSEMBLING VERSION 3

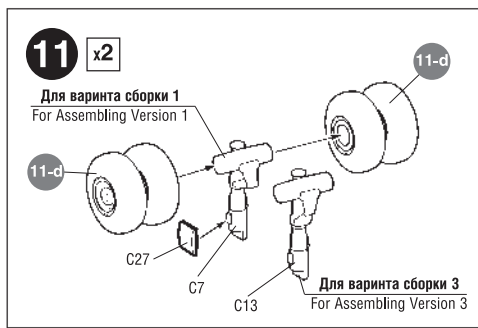

11 x2

Для варианта сборки 1
For Assembling Version 1

Для варианта сборки 3
For Assembling Version 3

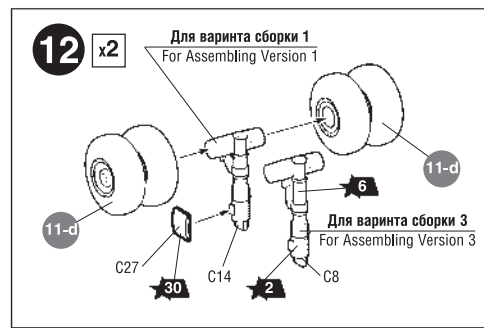

12 x2

Для варианта сборки 1
For Assembling Version 1

Для варианта сборки 3
For Assembling Version 3

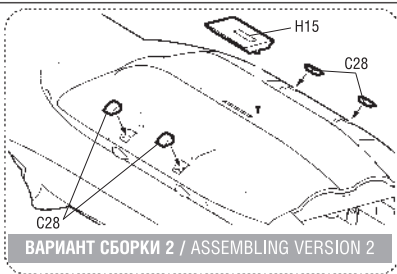
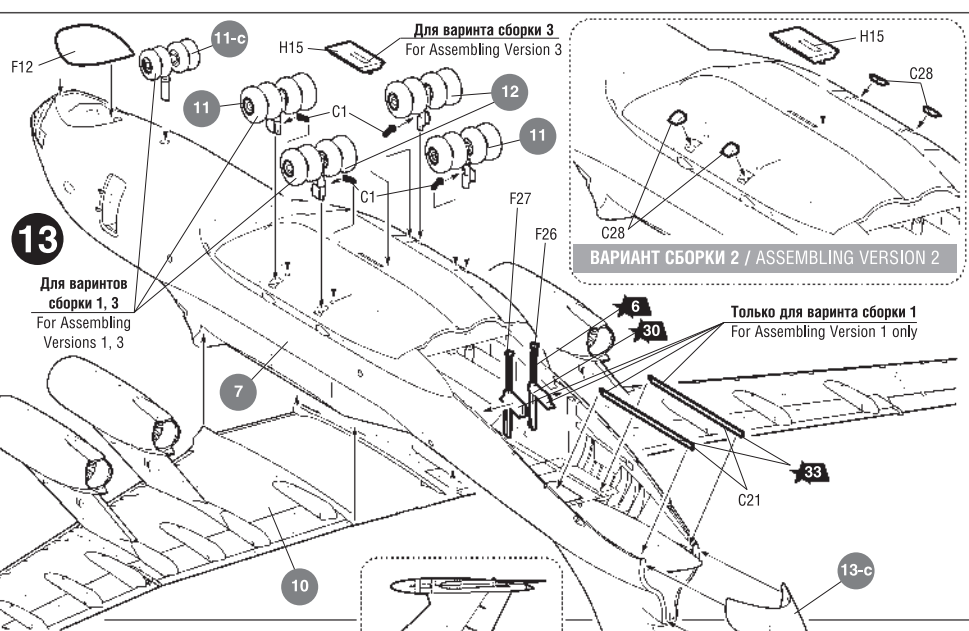
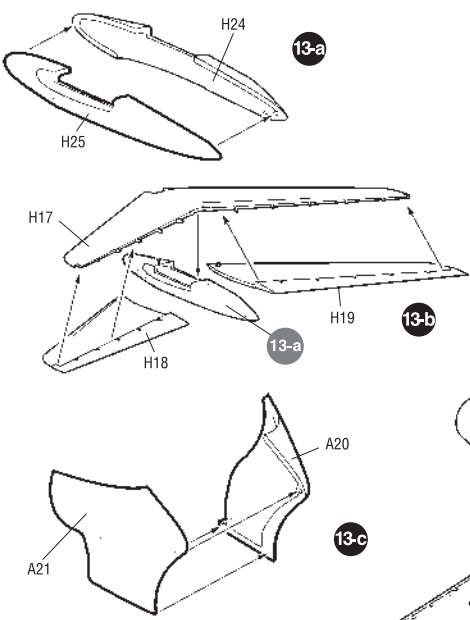

13
Для вариантов сборки 1, 3
For Assembling Versions 1, 3

Для варианта сборки 3
For Assembling Version 3

ВАРИАНТ СБОРКИ 2 / ASSEMBLING VERSION 2

Только для варианта сборки 1
For Assembling Version 1 only

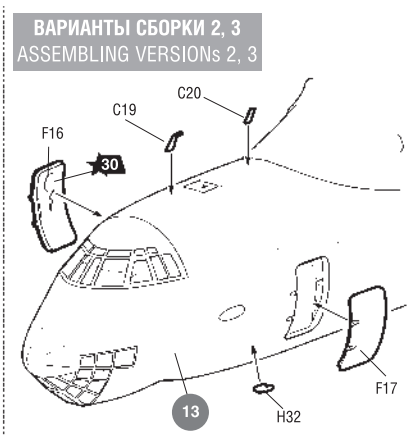
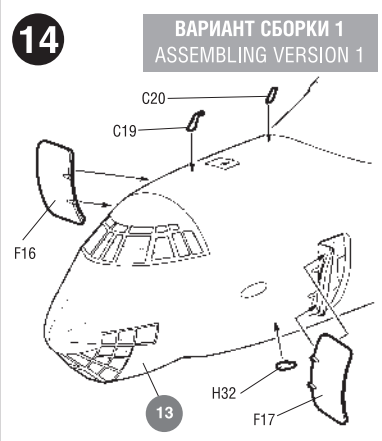

Для 1 и 2 вариантов сборки
For Assembling Versions 1, 2

Для 3 варианта сборки
For Assembling Version 3

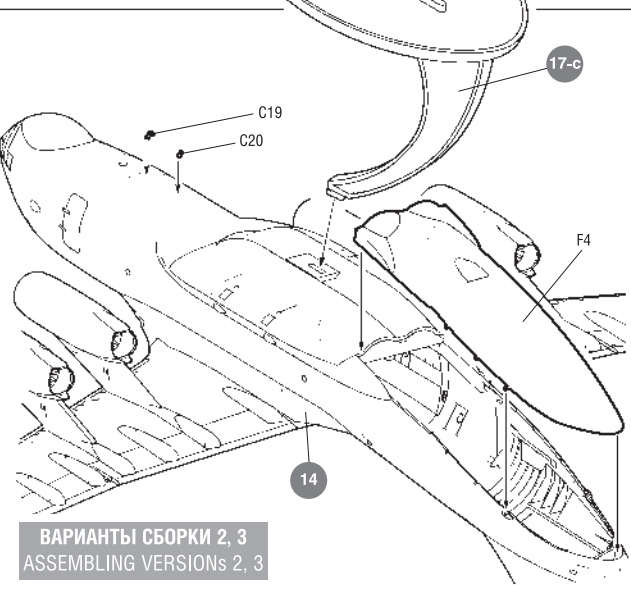
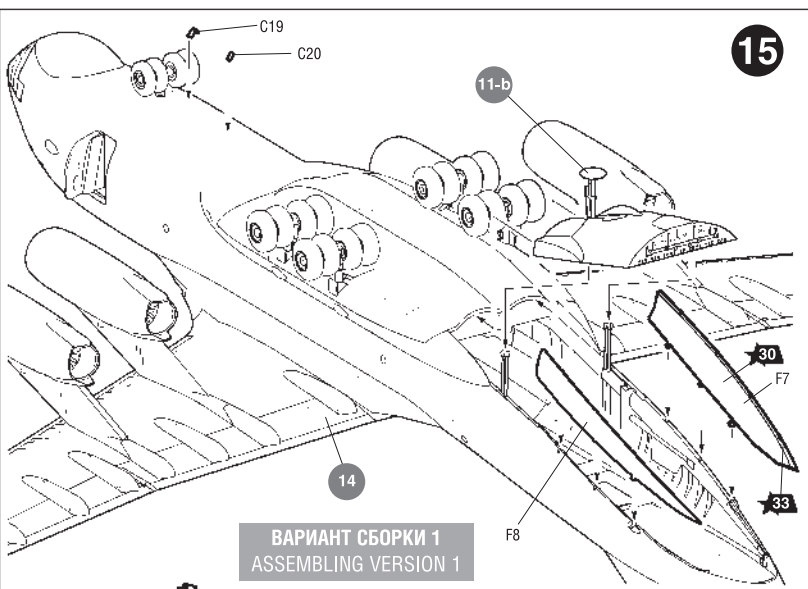

ВАРИАНТ СБОРКИ 1
ASSEMBLING VERSION 1

ВАРИАНТЫ СБОРКИ 2, 3
ASSEMBLING VERSIONS 2, 3

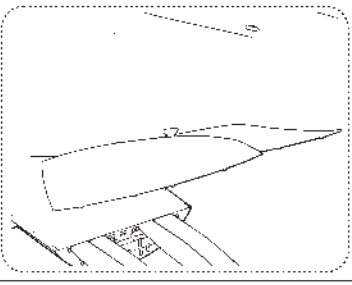
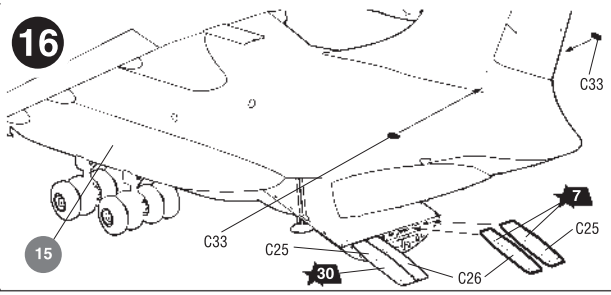
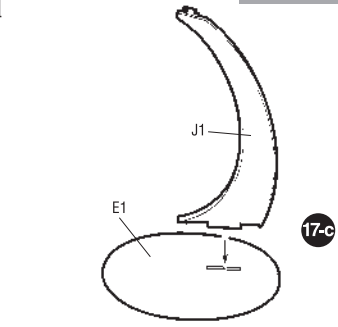

16

17-c

15

C33

C25

C26

30