

ФОККЕР F-VIIB/3m «ЮЖНЫЙ КРЕСТ»

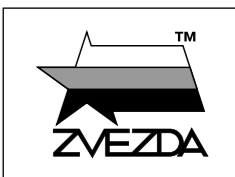

№7233



ОКРАСКА МОДЕЛИ

THE MODEL PAINTING

PLANE FOKKER F-VIIB/3m «SOUTHERN CROSS»

МАСШТАБ 1:72
SCALE 1:72

СДЕЛАНО В РОССИИ / MADE IN RUSSIA

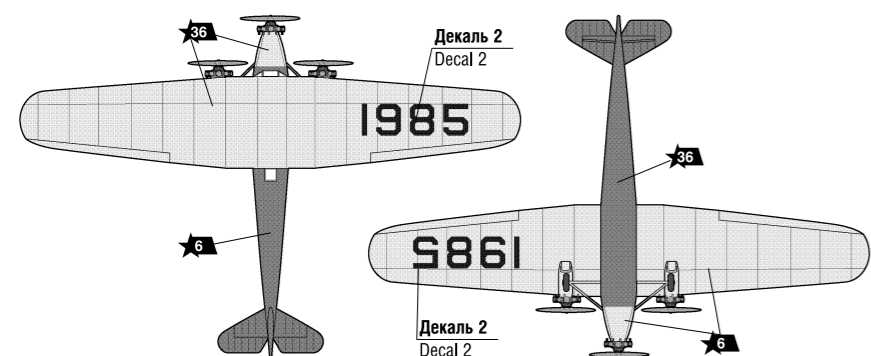

ИСПОЛЬЗУЕМЫЕ ЦВЕТА

ЗВЕЗДА		Tamiya
★6	алюминий	XF16 aluminium
★8	воронёная сталь	X10 blue steel
★10	ржавчина	XF9 rust
★11	песочный	XF59 sand
★20	чёрный	XF1 black
★25	древесный	XF78 wood
★27	кожа	XF79 skin
★36	голубой	X14 light-blue
★53	телесный	XF15 flesh

THE COLORS USED

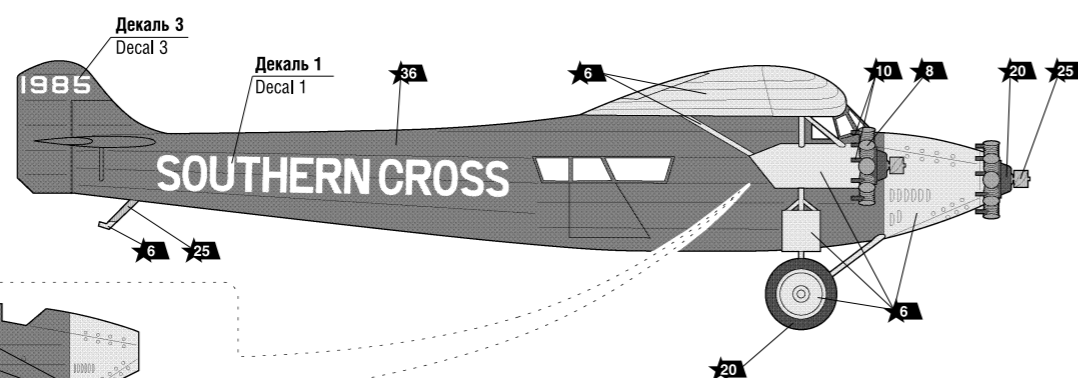

ФОККЕР F-VIIB/3m «ЮЖНЫЙ КРЕСТ»

Самолет А.Фоккера созданный в 1925 году был первым пассажирским самолетом с тремя двигателями. Наибольшую известность приобрел благодаря самолету носившему имя «Южный Крест» на котором в 1928 году был совершен сверхдальний перелет через Тихий океан из Сан-Франциско (США) до Брисбейна в Австралии.

PLANE FOKKER F-VIIB/3m «SOUTHERN CROSS»

The Dutch aircraft manufacturer Fokker designed in 1925 the first passenger plane with three engines. The F. VII could carry 8-12 passengers and was the choice of many airlines in Europe and America. Its most famous variant performed in 1928 a super-distance flight over the Pacific Ocean from San-Francisco (USA) to Brisbane (Australia).

FOKKER F-VIIB/3m «SÜDKREUZ»

Der holländische Flugzeugkonstrukteur Fokker baute 1925 das erste Passagierflugzeug mit 3 Motoren. Die F.VII / 3m konnte 8-12 Passagiere befördern und wurde von vielen damaligen Fluggesellschaften in Europa und Amerika bestellt. Bekannt wurde dieses Flugzeug 1928 durch den extremen Langstreckenflug über den Pazifik von San Francisco (USA) nach Brisbane (AUS).

AVION FOKKER F-VIIB/3m «CROIX SUD»

Le constructeur aéronautique néerlandais Fokker conçut en 1925 le premier avion de transport de passagers trimoteur. Le F. VII pouvait emporter 8-12 passagers et fut utilisé par de nombreuses compagnies aériennes en Europe et en Amérique. Une version célèbre réalisa en 1925 un vol de très longue distance par dessus l'Océan Pacifique entre San Francisco (USA) et Brisbane (Australie).

A'AEREO FOKKER F-VIIB/3m «CRUZ DEL SUD»

Il produttore di aerie olandese Fokker progettò nel 1925 il primo aereo passeggeri a 3 motori. Lo F. VII può portare 8-12 passeggeri e fu scelto da molte compagnie Europee ed Americane. La sua variante più famosa nel 1928 performò una super distanza di volo sull'oceano Pacifico da San Francisco (USA) a Brisbane (Australia).

AVION FOKKER F-VIIB/3m «CRUZ DEL SUR»

El fabricante holandés Fokker diseñó en 1925 el primer avión de pasajeros con 3 motores. El F. VI podía transportar de 8 a 12 pasajeros y fue la elección de muchas líneas aéreas en Europa y América. Su mas famosa variante realizó en 1928 un vuelo de super-distancia sobre el Océano Pacífico desde San Francisco (USA) hasta Brisbane (Australia).

Прежде, чем приступать к сборке модели — внимательно ознакомьтесь с инструкцией.

ВНИМАНИЕ!

Сборку и окраску модели следует проводить в хорошо проветриваемом помещении вдали от источников огня.

Детали следует отделять от литников ножом или другим режущим инструментом (соблюдая осторожность при работе с острыми предметами).

Места среза деталей зачистите ножом или наждачной бумагой.

Сборку модели производите согласно схеме. Для удобства каждая деталь на сборочной схеме обозначена номером соответствующим номеру на литниковой рамке.

Модель рекомендуется окрашивать специальными красками для пластиковых моделей, выпускаемыми предприятием «ЗВЕЗДА».

Приступая к сборке модели, заранее ознакомьтесь со схемой окраски.

Краски и клей в комплект не входят. Для сборки модели рекомендуется использовать клей, выпускаемый предприятием «ЗВЕЗДА».

Используйте минимальное количество клея. Избегайте его попадания на окрашенные поверхности модели.

ИСПОЛЬЗОВАНИЕ СДВИЖНЫХ КАРТИНОК (ДЕКАЛЕЙ).

DIRECTIONS FOR APPLYING THE DECALS

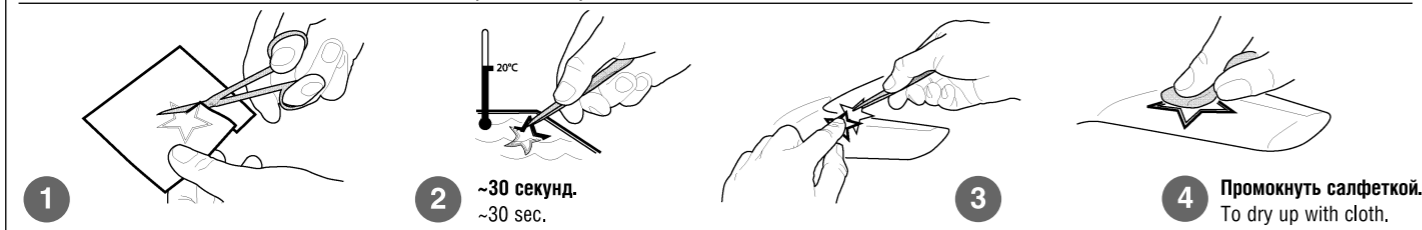

ATTENTION - Useful advice!
Study the instructions carefully prior to assembly. Remove parts from frame with a sharp knife or a pair of scissors and trim away excess plastic. Do not pull off parts. Assemble the parts in numerical sequence. Use plastic cement ONLY and use cement sparingly to avoid damaging the model. Paint small parts before detaching them from frame. Remove paint where parts are to be cemented.

ACHTUNG - Ein nützlicher Rat!
Vor der Montage die Zeichnung aufmerksam studieren. Die einzelnen Montageteile mit einem Messer oder einer Schere vom Spritzling sorgfältig entfernen. Eventuelle Grate werden mit einer Klinge oder feinem Schmirgelpapier beseitigt. Keinesfalls die Montageteile mit den Händen entfernen. Bei der Montage der Tafelnummerierung folgen. Die Nummer der schon montierten Teile auf dem Spritzling ankreuzen. Bitte nur Plastikklebstoff verwenden.

ATTENZIONE - Consigli utili!
Prima di iniziare il montaggio, studiare attentamente il disegno. Staccare con molta cura i pezzi dalle stampate, usando un tagliabalsa oppure un paio di forbici e togliere con una piccola lima o con carta vetro fine eventuali sbavature. Mai staccare i pezzi con le mani. Montarli seguendo l'ordine della numerazione delle tavole. Eliminare dalla stampata il numero del pezzo appena montato, facendogli sopra una croce.

ATENCION - Consejos útiles!
Estudiar las instrucciones cuidadosamente antes de comenzar el montaje. Separar las piezas de las bandejas con un cuchillo afilado o un par de tijeras, y retirar el exceso de plástico o rebaba. No arrancar las piezas. Montar las piezas en orden numérico. Utilizar SOLAMENTE pegamento para plástico y en poca cantidad para evitar que se dane el modelo. Pintar las piezas pequeñas antes de separarlas de la bandeja. Retirar la pintura de los lugares por donde se deban pegar las piezas.

ATTENTION - Conseils utiles!
Avant de commencer le montage, étudier attentivement le dessin. Détacher avec beaucoup de soin les morceaux des moules en usant un massicot ou bien un pair de ciseaux et couper avec une petite lame ou avec de papier de vitre fin ébarbages éventuels. Jamais détacher les morceaux avec les mains. Monter les en suivant l'ordre de la numération des tables. Eliminer de la moule le numéro de la pièce qui vient d'être montée, en le bifant avec une croix. Employer seulement de la colle pour polystyrol.

! ← Приклеить деталь на указанное место / To glue a detail on the specified place
 ← Установить деталь на указанное место без клея / To establish a detail on the specified place without glue **!**

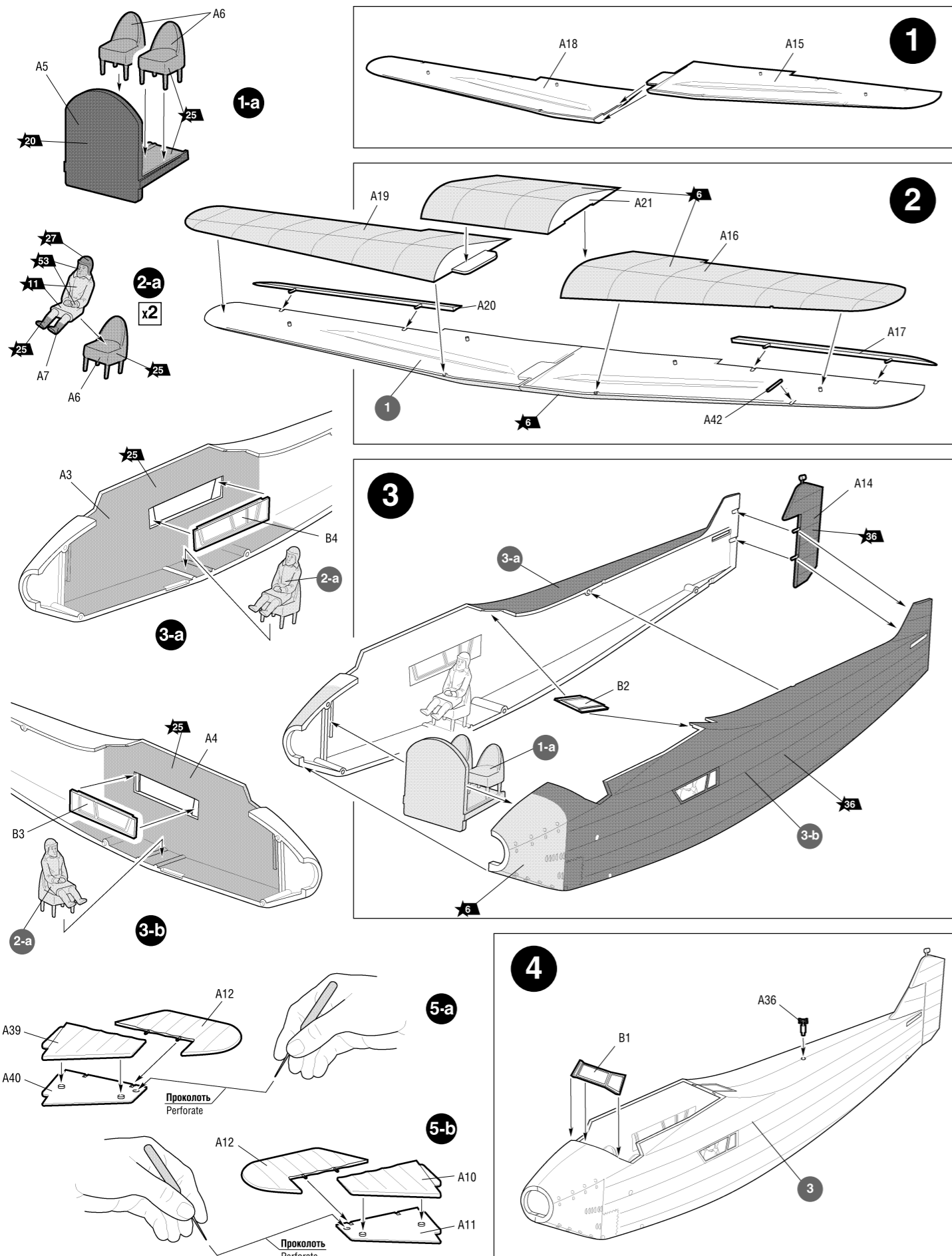

Любые модели и красочный каталог предприятия «ЗВЕЗДА», вы можете приобрести по почте, прислав заявку по адресу:
141730, Московская область, г. Лобня, ул. Промышленная, д.2, ООО «ЗВЕЗДА»
www.zvezda.org.ru
 СОХРАНИТЕ ЭТОТ КУПОН ДЛЯ ВОЗМОЖНЫХ ОБРАЩЕНИЙ

