

**РАЗМЕЩЕНИЕ ТЕХНИЧЕСКИХ НАДПИСЕЙ**

**PLACING OF TECHNICAL INSCRIPTIONS**

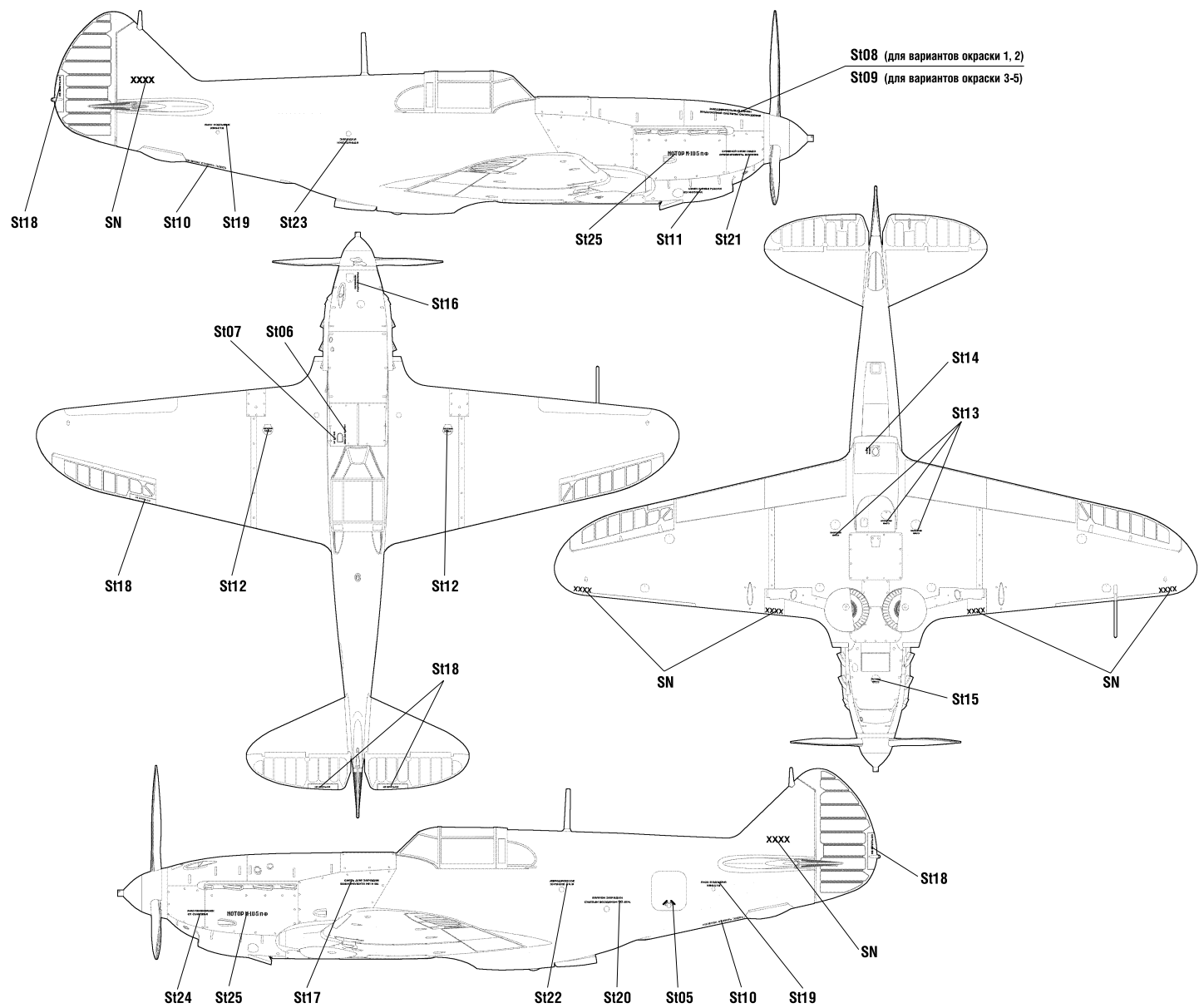

# ЛаГГ-3 СОВЕТСКИЙ ИСТРЕБИТЕЛЬ (66 СЕРИИ)

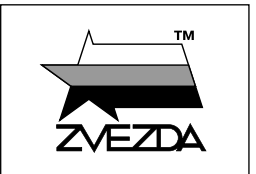

№4833

## (SERIES 66) LaGG-3 SOVIET FIGHTER

**МАСШТАБ**  
**SCALE** 1:48

**СДЕЛАНО В РОССИИ**  
**MADE IN RUSSIA**

Истребитель ЛаГГ-3 66-й производственной серии стал последним серийным самолетом с двигателем жидкостного охлаждения, созданным в КБ Лавочкина. После внесения конструктивных изменений максимальная скорость новой модификации составляла 591 км/ч, что было на 25 км/ч больше чем у машин прежних выпусков. Самолет оснащался 20-мм пушкой и одним 12,7-мм пулеметом. Этот вариант, самый совершенный из всех серий ЛаГГ-3, производился на заводе ГАЗ-31 в г. Тбилиси, с мая 1943-го по июнь 1944 года, после чего выпуск ЛаГГ-3 окончательно прекратился.

The LaGG-3 of the 66th production series was the last aircraft with a liquid-cooled engine designed by Lavochkin Design Bureau. After making design changes, the maximum speed of the new modification became 591 km/h, that was 25 km/h more than the previous production. The fighter was fitted with one 20 mm cannon and one 12.7 mm machine gun. This version, the most advanced of all LaGG-3 series, was produced at the GAZ-31 plant in Tbilisi from May 1943 to June 1944, then production of LaGG-3 was definitely stopped.

**Прежде, чем приступать к сборке модели, внимательно ознакомьтесь с инструкцией.**

**ВНИМАНИЕ!**

Сборку и окраску модели следует проводить в хорошо проветриваемом помещении вдали от источников огня.

Сборку модели производите согласно схеме. Для удобства каждая деталь на сборочной схеме обозначена номером, соответствующим номеру на литниковой рамке.

Детали следует отделять от литников ножом или другим режущим инструментом (соблюдая осторожность при работе с острыми предметами). Места среза деталей зачистите ножом или наждачной бумагой.

Модель рекомендуется окрашивать специальными красками для пластиковых

моделей, выпускаемыми предприятием «ЗВЕЗДА».

Приступая к сборке модели, заранее ознакомьтесь со схемой окраски.

Перед окраской модель рекомендуется обезжирить, например, мыльным раствором и тщательно просушить.

Краски и клей в комплект не входят.

Для сборки модели рекомендуется использовать клей, выпускаемый предприятием «ЗВЕЗДА».

Используйте минимальное количество клея. Избегайте его попадания на окрашенные поверхности модели.

**ВНИМАНИЕ!**

**ATTENTION - Useful advice!**  
Study the instructions carefully prior to assembly. Remove parts from frame with a sharp knife or a pair of scissors and trim away excess plastic. Do not pull off parts. Assemble the parts in numerical sequence. Use plastic cement ONLY and use cement sparingly to avoid damaging the model. Paint small parts before detaching them from frame. Remove paint where parts are to be cemented.

**ACHTUNG - Ein nützlicher Rat!**  
Vor der Montage die Zeichnung aufmerksam studieren. Die einzelnen Montageteile mit einem Messer oder einer Schere vom Spritzling sorgfältig entfernen. Eventuelle Grate werden mit einer Klinge oder feinem Schmirgelpapier beseitigt. Keinesfalls die Montageteile mit den Händen entfernen. Bei der Montage der Tafelnumerierung folgen. Die Nummer der schon montierten Teile auf dem Spritzling ankreuzen. Bitte nur Plastikklebstoff verwenden.

**ATTENZIONE - Consigli utili!**  
Prima di iniziare il montaggio, studiare attentamente il disegno. Staccare con molta cura i pezzi dalle stamperie, usando un tagliabalsa oppure un paio di forbici e togliere con una piccola lima o con carta vetro fine eventuali sbavature. Mai staccare i pezzi con le mani. Montarli seguendo l'ordine della numerazione delle tavole. Eliminare dalla stampata il numero del pezzo appena montato, facendogli sopra una croce.

**ATENCION - Consejos útiles!**  
Estudiar las instrucciones cuidadosamente antes de comenzar el montaje. Separar las piezas de las bandejas con un cuchillo afilado o un par de tijeras, y retirar el exceso de plástico o rebaba. No arrancar las piezas. Montar las piezas en orden numérico. Utilizar SOLAMENTE pegamento para plástico y en poca cantidad para evitar que se dane el modelo. Pintar las piezas pequeñas antes de separarlas de la bandeja. Retirar la pintura de los lugares por donde se deban pegar las piezas.

**ATTENTION - Conseils utiles!**  
Avant de commencer le montage, étudier attentivement le dessin. Détacher avec beaucoup de soin les morceaux des moules en usant un massicot ou bien un pair de ciseaux et couper avec une petite lame ou avec de papier de verre fin ébarbages éventuels. Jamais détacher les morceaux avec les mains. Monter les en suivant l'ordre de la numération des tables. Eliminer de la moule le numéro de la pièce qui vient d'être montée, en le bifant avec une croix. Employer seulement de la colle pour polystyrol.

**ВАРИАНТЫ СБОРКИ МОДЕЛИ**

**THE MODEL ASSEMBLING VERSIONS**

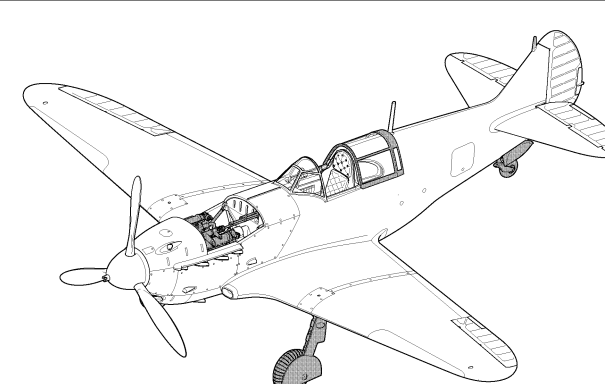

**ВАРИАНТ 1**  
**VERSION 1**

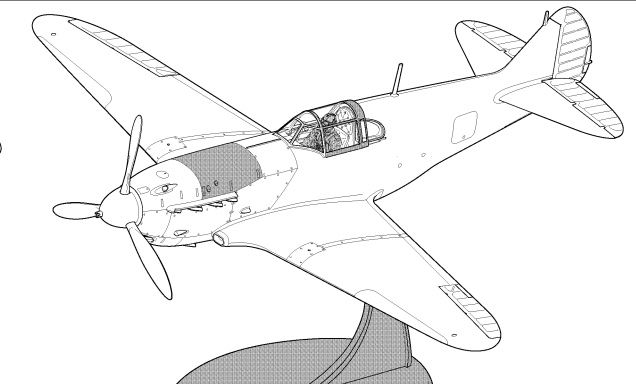

**ВАРИАНТ 2**  
**VERSION 2**

Подставка в комплект не входит. Может быть приобретена дополнительно. Кат. № 7235

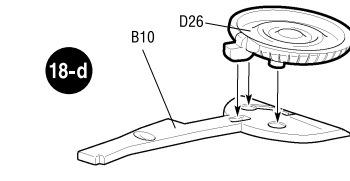
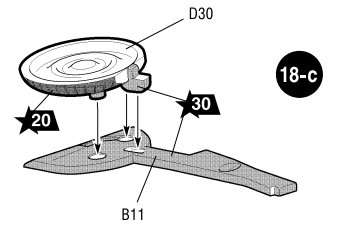
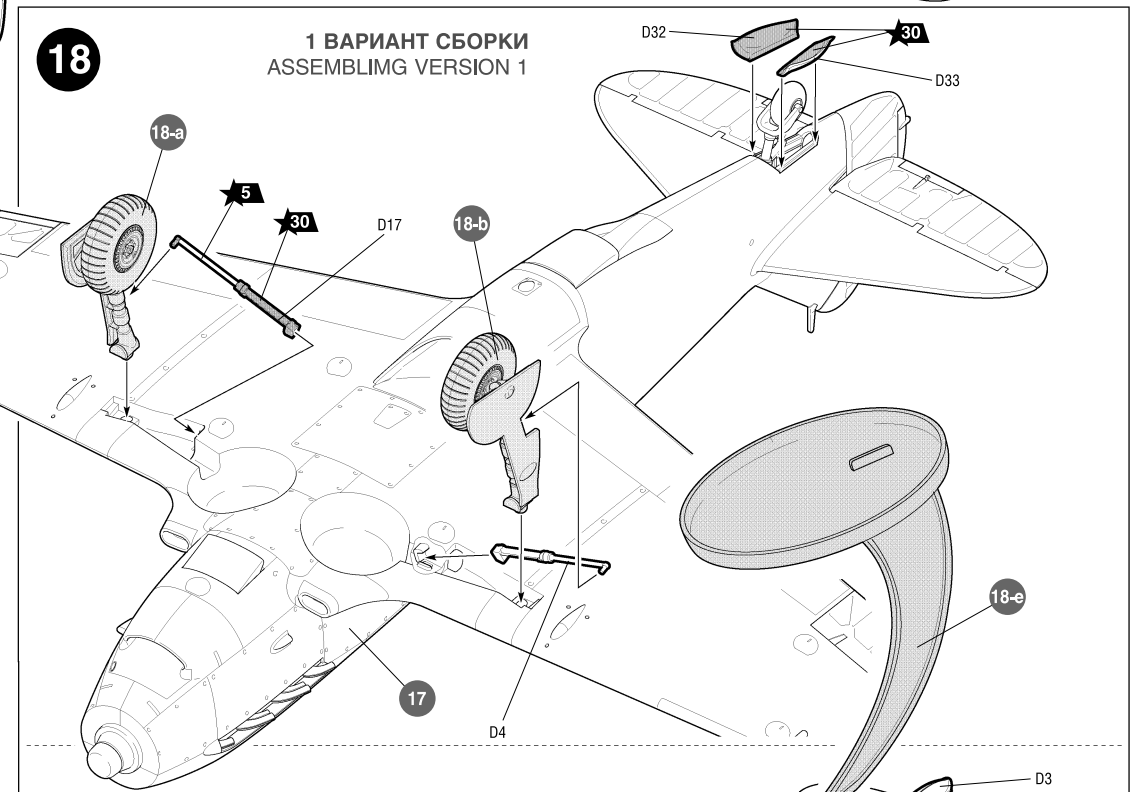
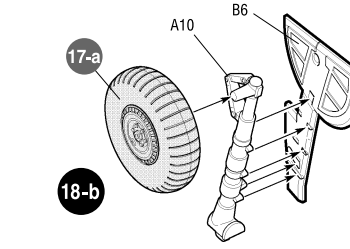
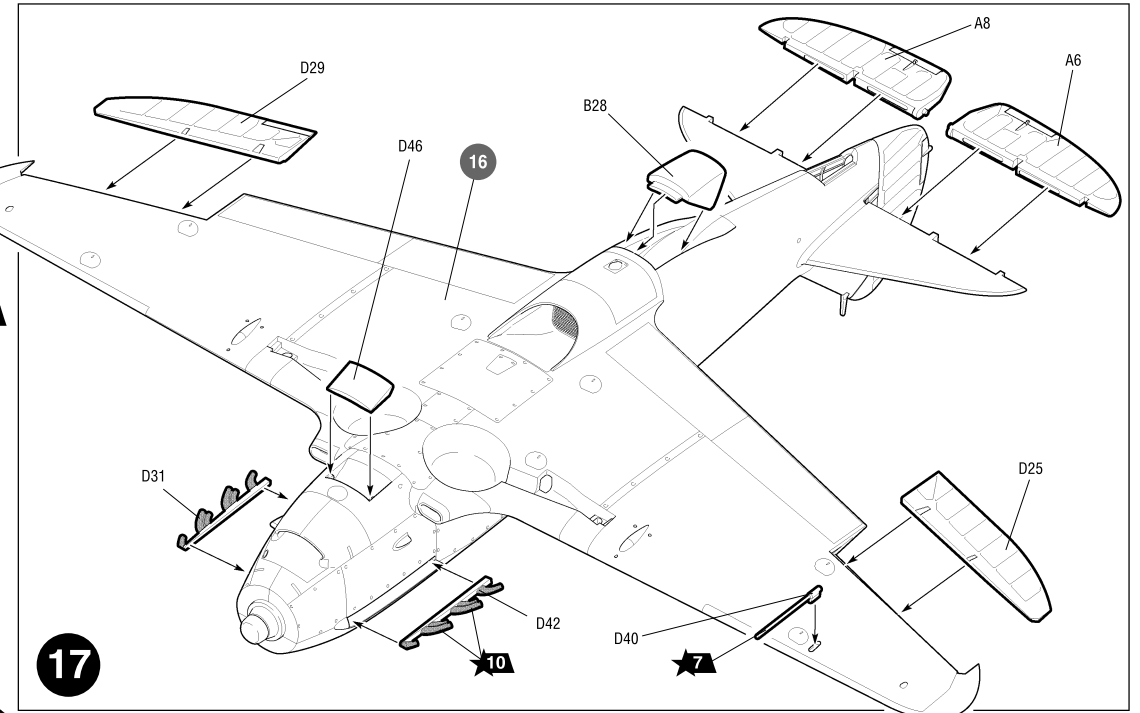
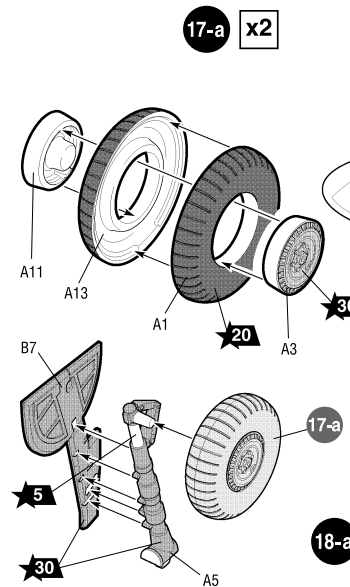
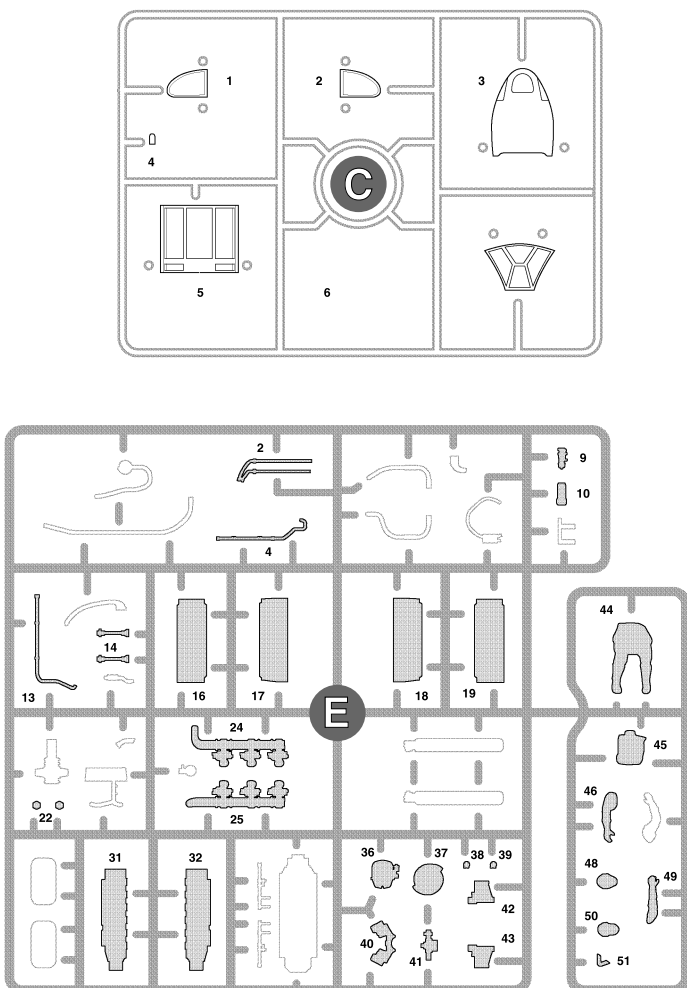
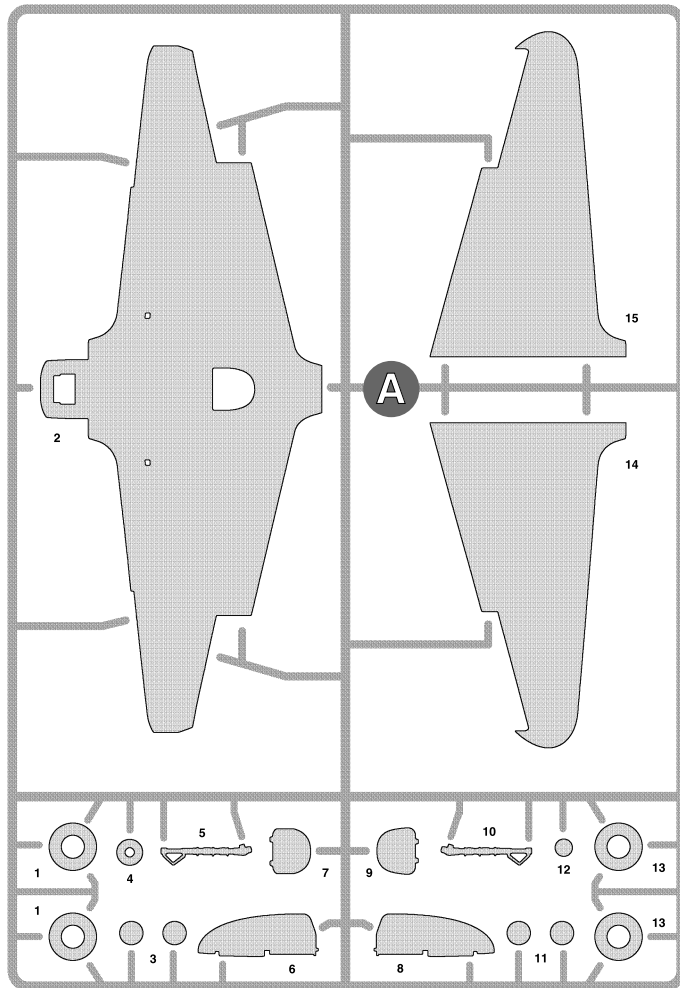
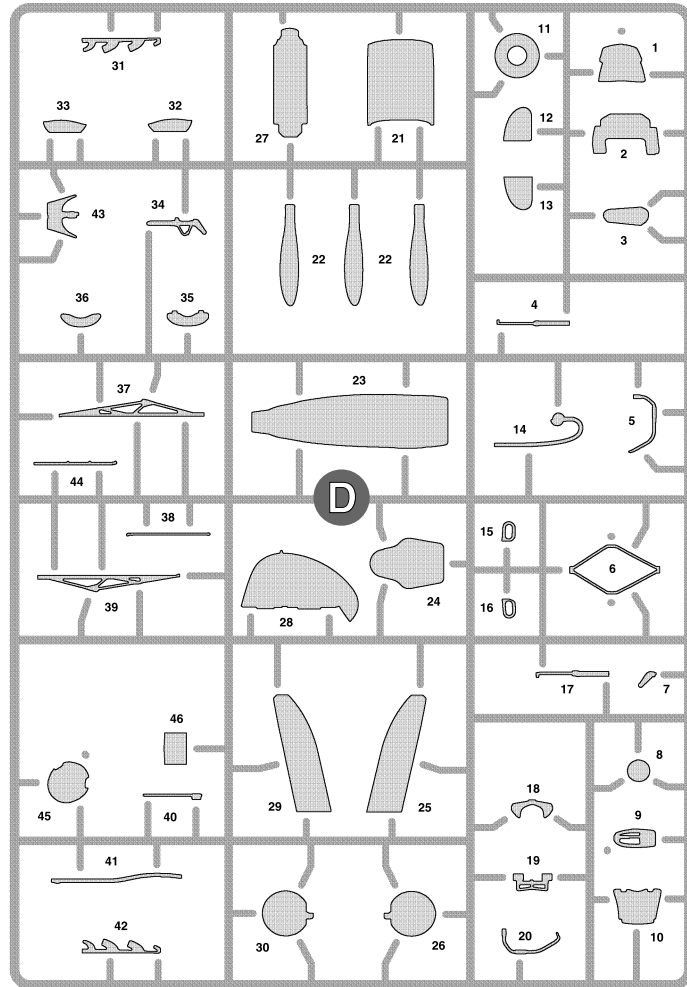
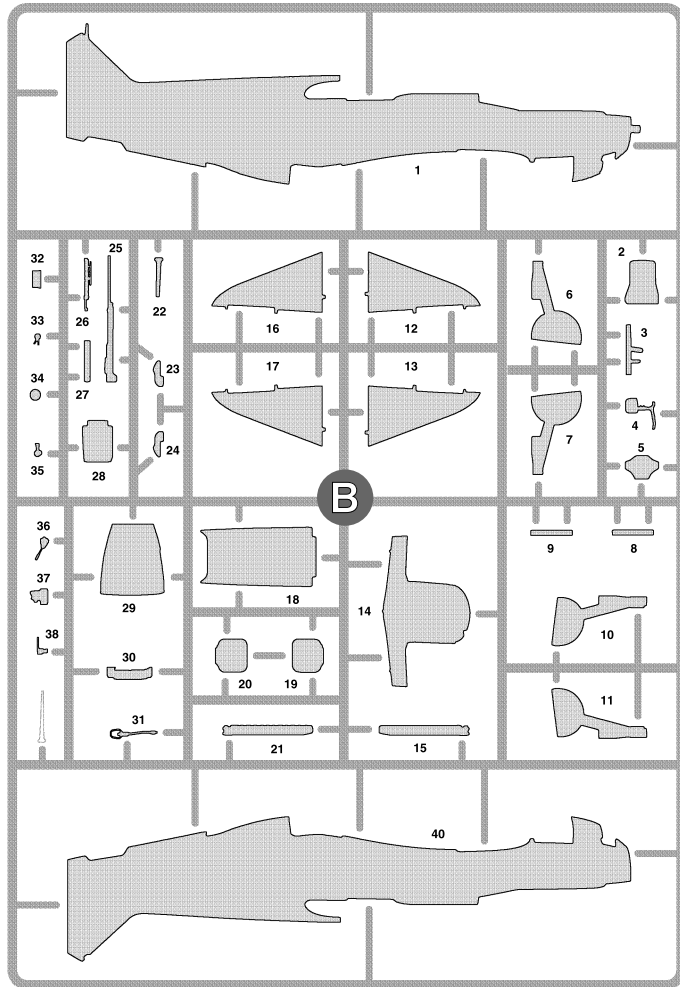

Подставка в комплект не входит. Может быть приобретена дополнительно. Кат. № 7235

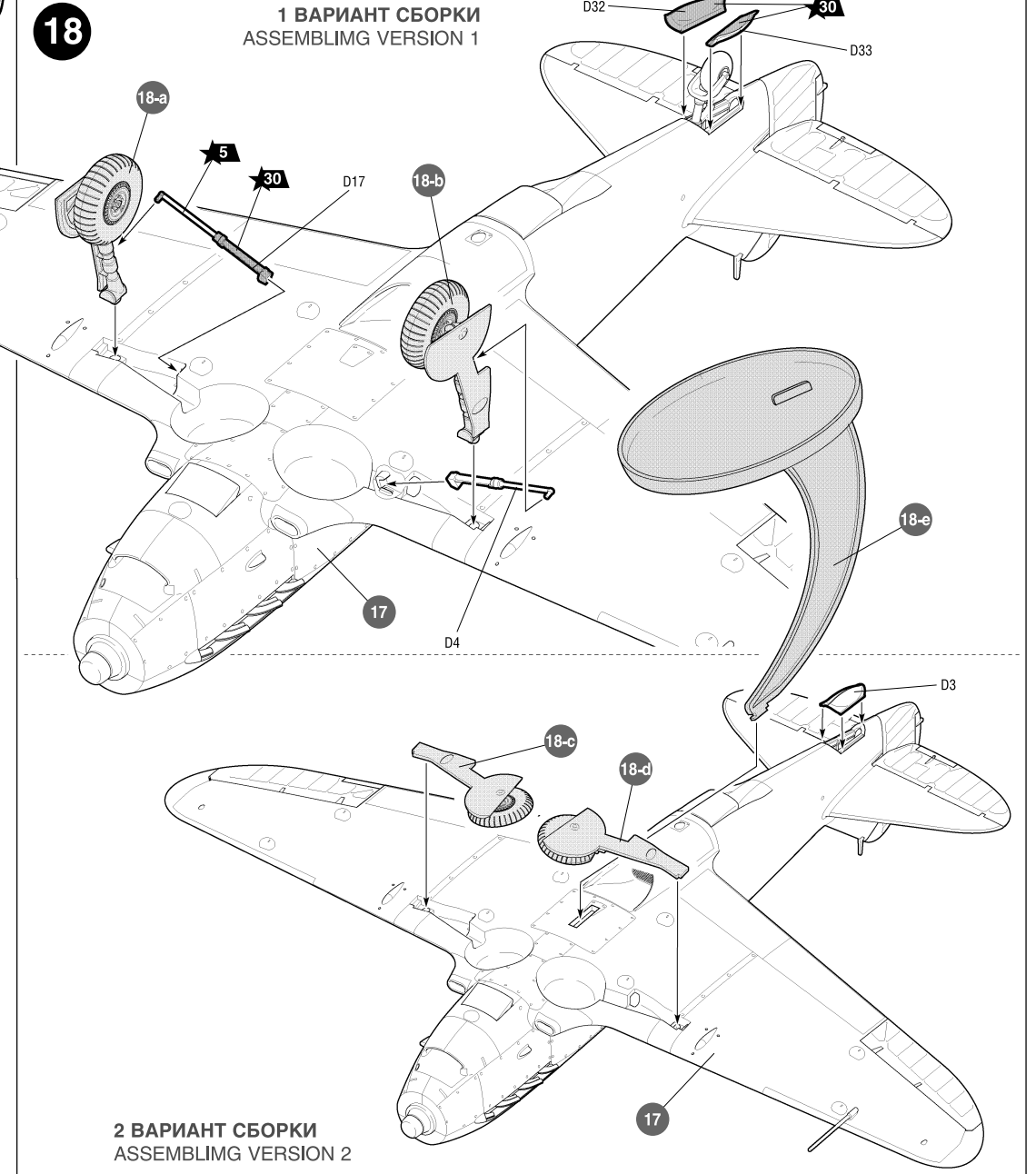

2 ВАРИАНТ СБОРКИ  
ASSEMBLING VERSION 2

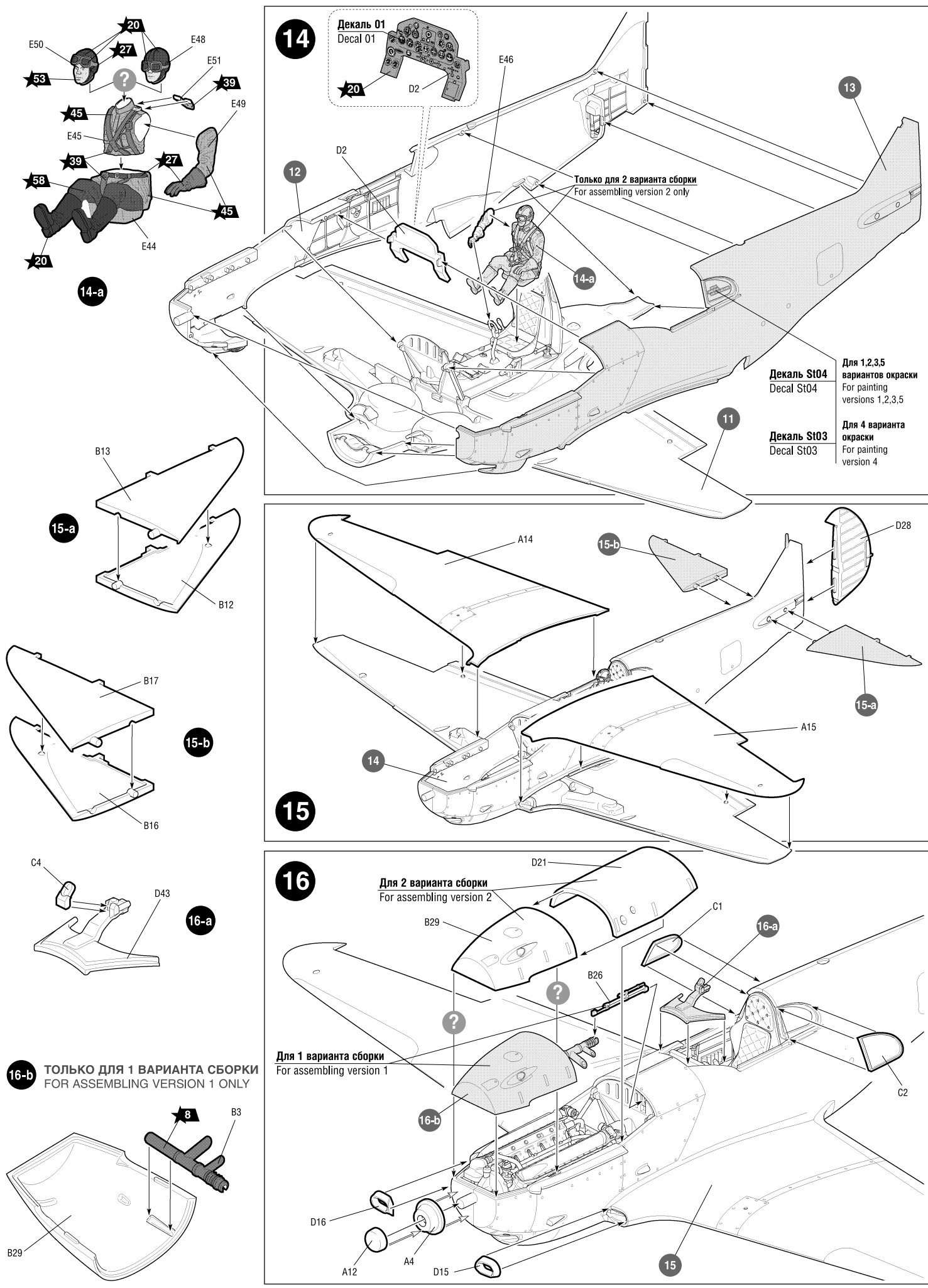

! ← Приклеить деталь на указанное место / To glue a detail on the specified place

! ← ? Установить деталь на указанное место без клея / To establish a detail on the specified place without glue

? Вариант на выбор / Variant on a choice

**ТОЛЬКО ДЛЯ 1 ВАРИАНТА СБОРКИ**

**FOR ASSEMBLING VERSION 1 ONLY**

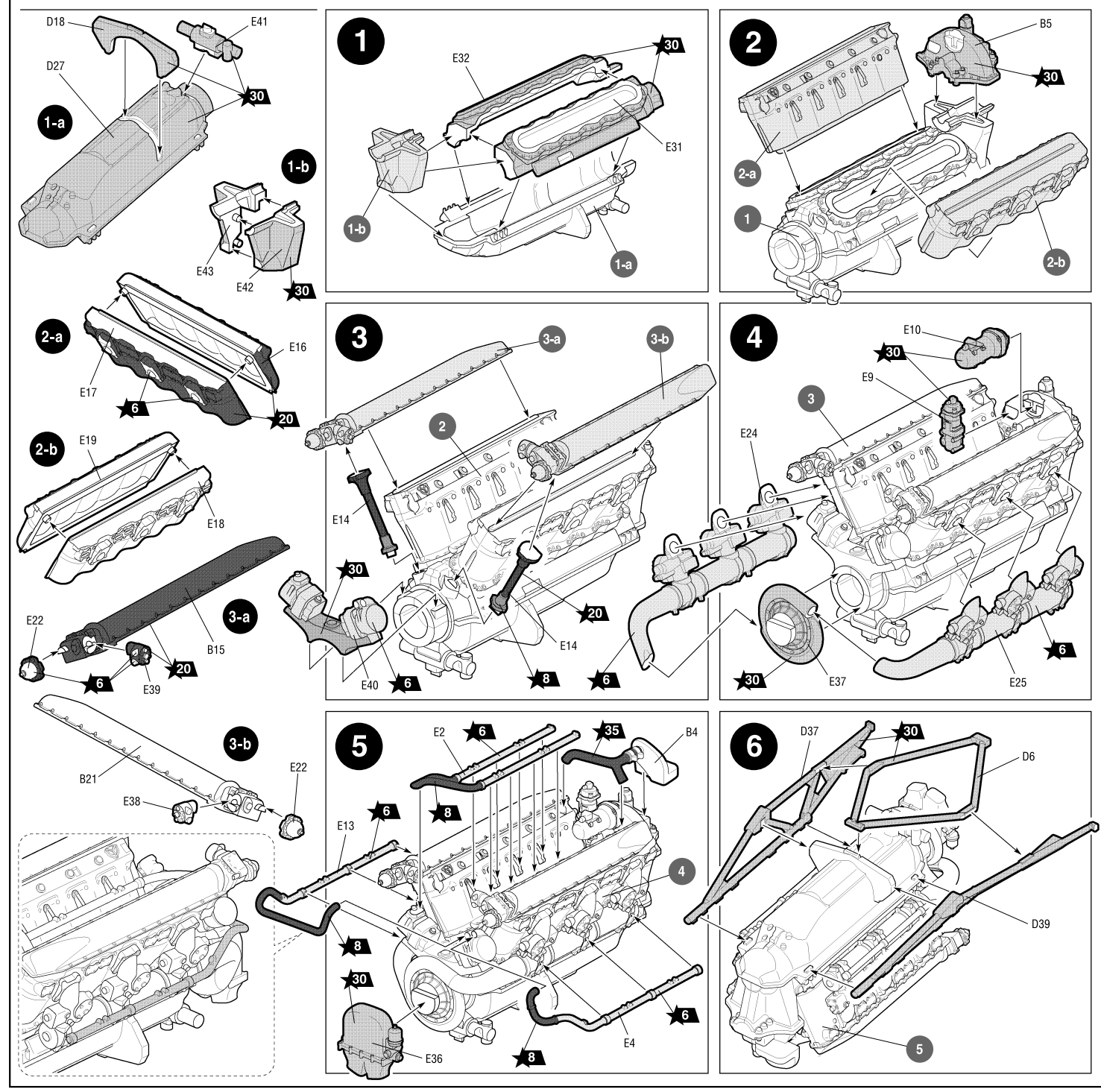

**ЭТИ ИНСТРУМЕНТЫ ПОМОГУТ ВАМ КАЧЕСТВЕННО СОБРАТЬ МОДЕЛЬ:**





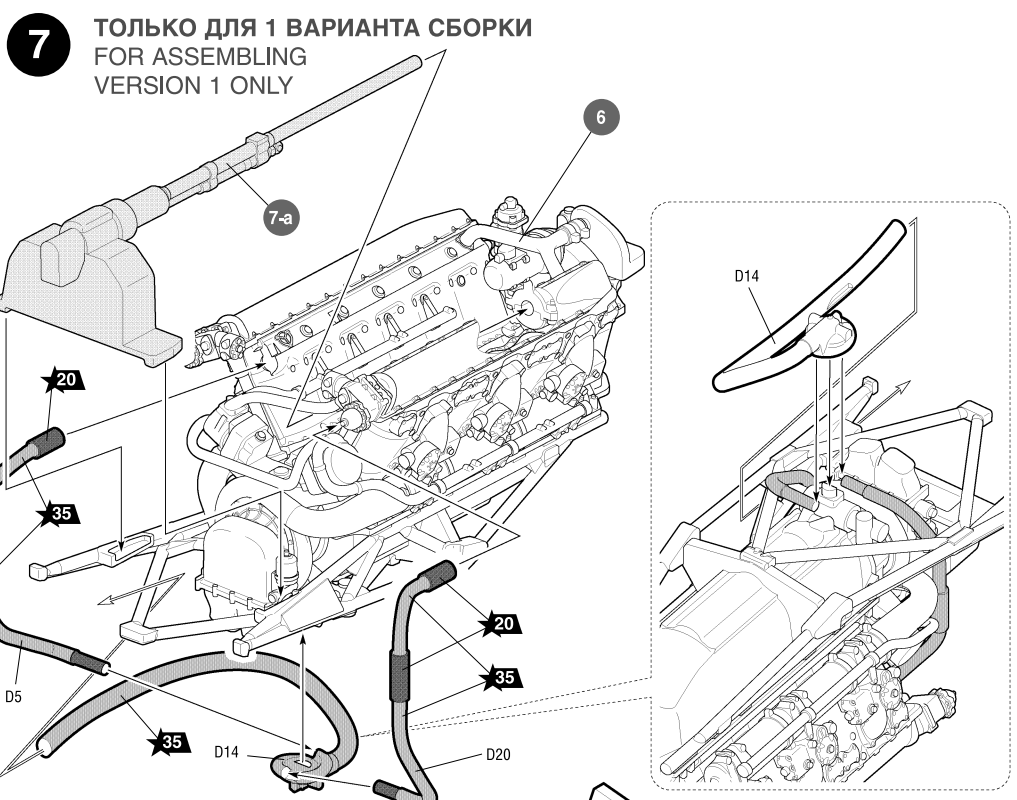
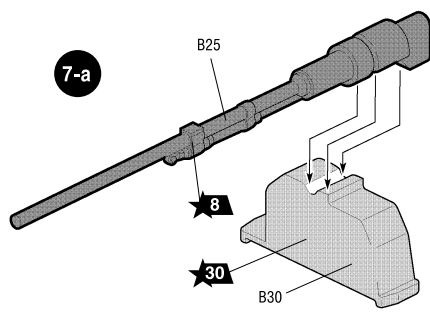

Любые модели и красочный каталог предприятия «ЗВЕЗДА» вы можете приобрести по почте, прислав заявку по адресу:

141730,  
Московская область,  
г. Лобня,  
ул. Промышленная, д.2,  
ООО «ЗВЕЗДА»  
www.zvezda.org.ru

СОХРАНИТЕ ЭТОТ КУПОН  
ДЛЯ ВОЗМОЖНЫХ ОБРАЩЕНИЙ

